



Froli[®]

YOUR
TRAVEL
STORY

with Froli[®]

ZUBEHÖR FÜR REISEMOBILE + WOHNWAGEN
ACCESSORIES FOR MOTORHOMES + CARAVANS

FROLI® SCHREIBT GESCHICHTE

seit 60 Jahren

60
1962-2022
Froli®

Internationale Preise
und Awards

INTERNATIONAL AWARDS



1

FROLI® BETTSYSTEME

FROLI® BED SYSTEMS

ab
12



- 18 Froli® Star Mobil
- 20 Froli® Travel
- 22 Froli® Scor Mobil
- 24 Froli® Zona Mobil
- 28 Froli® Schlafset VW California T5/T6.0 |
Froli® Sleep Set VW California T5/T6.0
- 30 Zubehör für Bettsysteme | Accessories for bed systems

2

FROLI® MATRATZEN + KISSEN

MATTRESSES + PILLOWS

ab
32



- 36 Tour
- 37 Mobil
- 38 Mobil Plus
- 39 Mobil Zonen | Zone
- 40 Mobil Comfort
- 41 Matratzen für VW T5 + T6.0 California |
Mattresses for T5 + T6.0 California by VW
- 42 Matratze Et Schlafauflage für Marco Polo - Mercedes |
Mattresses Et Topper for Marco Polo - Mercedes
- 44 Matratzen nach Maß | Mattresses made to measure
- 47 Kissen | Pillows

3

FROLI® AUSTRÜSTUNG + ZUBEHÖR

EQUIPMENT + ACCESSORIES

ab
48



- 50 Auffahrkeile | Wheel Leveller
- 62 Ausbauteile | Furnishing Components
- 67 Magnettürhalter | Magnetic Door Holder
- 68 Küchenutensilien | Kitchen Utensils

4

FROLI'S® #VANLIFE

FROLI'S® #VANLIFE

ab
72



- 74 Paula, unser VW-Bulli T2! | Paula, our VW-Bulli T2!

5

FROLI'S® BETTSYSTEME FÜR DAHEIM

FROLI'S® BED SYSTEMS FOR HOME

ab
76



- 78 Froli® Bettsysteme, Matratzen und Kissen für Daheim |
Froli® bed systems, mattresses and pillows for home
- 84 Froli® Klappbetten | Froli® folding bed
- 86 Adventure start with Froli® | Service

FroliShop



60
1962-2022
Froli®

FROLI® - PORTRAIT

UNSERE REISE-STORY

Unsere Erfolgstour startete 1962. Firmengründer Heinrich Fromme faszinierte mit genialen Erfindungen im Bereich Kunststoff, die mit internationalen Patenten geschützt wurden. Es folgten zahlreiche Entwicklungen für die Bürodrehstuhl- und Rehaindustrie. Als leidenschaftlichen Reisemobilfahrer plagten Heinrich Fromme die Rückenschmerzen. Er tüftelte nicht lange und erfand die Froli® Bettsysteme, für die er 1993 die ersten Patente anmeldete. Fortan schenken diese nicht nur ihm und seiner Frau Maria, sondern allen Nutzern sowohl im Reisemobil als auch zuhause den langersehnten Komfort. Bis heute wurden Froli® Bettsysteme weltweit millionenfach verkauft und mit renommierten Preisen ausgezeichnet, wie dem reddot design award, dem Designpreis Deutschland, dem iF product design award, dem Nachhaltigkeitspreis Green Product Award und sind vom Institut für Ergonomie und Gesundheit IGR e.v. zertifiziert. Eine kleine Geschichte der Revolution des Marktes für hochwertige Bettsysteme!

OUR TRAVEL STORY

Our success story began in 1962, when company founder Heinrich Fromme fascinated us with his ingenious inventions in the field of plastics, which were protected by international patents. Numerous developments for the office swivel chair and rehabilitation industry followed. As a passionate motorhome driver, Heinrich Fromme was plagued by back pain. He didn't have to fiddle around for long and invented the Froli® bed system, for which he applied for the first patents in 1993. From then on, these gave not only him and his wife Maria, but also all users, both in the motorhome and at home, the long-awaited comfort. To date, Froli® bed systems have been sold millions of times worldwide and have been awarded prestigious prizes such as the reddot design award, the German Design Award, the iF product design award, the Green Product Award sustainability prize and are certified by the Institute for Ergonomics and Health (IGR e.v.). A short history of the revolution in the market for high-quality bed systems!

Wir stehen für
FROLI'S® PHILOSOPHY

KUNDENZUFRIEDENHEIT.
Customer satisfaction.

QUALITÄT.
Quality.

WOHL DER MITARBEITENDEN.
Well-being of the employees.

INNOVATION.
Innovation.

NACHHALTIGKEIT.
Sustainability.

froli

NACHHALTIGKEIT VON ANFANG AN

Nachhaltigkeit ist eine Haltung. Das heißt, sie ist in unseren Genen verankert, nicht allein auf ein Produkt bezogen. Wir haben Nachhaltigkeit vorweggenommen; als Hersteller war unser Denken und Handeln schon nachhaltig – bevor sich dieser Begriff etablierte. Denn wenn wir eine Idee zum Produkt werden lassen, ist der Weg dahin langfristig ausgerichtet – verantwortungsvoll und ressourcenschonend mit besten Materialien, bester Funktion und Qualität.

SUSTAINABILITY FROM THE BEGINNING

Sustainability is an attitude. That means it is anchored in our genes, not just related to a product. We anticipated sustainability; as a manufacturer, our thoughts and actions were already sustainable – before this term was established. Because when we turn an idea into a product, the way to get there is geared towards the long term – responsibly and resource-saving with the best materials, the best function and quality.

NACHHALTIGKEIT ALS UNTERNEHMENSAUFGABE

Die 5 Säulen unserer Unternehmensphilosophie: Innovation. Kundenzufriedenheit. Nachhaltigkeit. Das Wohl der Mitarbeitenden. Qualität. In diesem Sinne arbeiten wir und übernehmen Verantwortung. Dazu gehört ein konsequenter Umweltschutz – von der Entwicklung, Produktion bis zur Entsorgung sowie ein werteorientiertes, faires und freundliches Miteinander mit den Mitarbeitenden, Kunden, Lieferanten und Partnern.

SUSTAINABILITY AS A CORPORATE MISSION

The 5 pillars of our corporate philosophy: Innovation. Customer satisfaction. Sustainability. The well-being of the employees. Quality. With this in mind, we work and take responsibility. This includes consistent environmental protection – from development, production to disposal as well as a value-oriented, fair and friendly cooperation with employees, customers, suppliers and partners.

NACHHALTIGKEIT FÜR REISEMOBILE UND KURZE WEGE

Auch in unserer gemeinsamen Leidenschaft für das Reisen wollen wir nachhaltig sein. Daher sind all unsere Produkte unter Berücksichtigung eines geringen Gewichts, der Recyclebarkeit, höchster Qualität und Temperatur- und Feuchtigkeitsbeständigkeit entwickelt. Sie als Kunde wissen um das, was sie kaufen und nutzen. Wir sind ein Kind der Region. Mit Produkten von Froli® unterstützen Sie Made in Germany. Durch unsere „kurzen Wege“ reduzieren wir Transport-, Schiffs-, Flug- und unnötige Verpackungsemissionen. Dort, wo wir einen Beitrag für unsere Umwelt leisten können, wollen wir dies mit Ihnen gemeinsam tun.

SUSTAINABILITY FOR MOTORHOMES AND SHORT DISTANCES

We also want to be sustainable in our shared passion for travel. Therefore, all our products have been developed under consideration of light weight, recyclability, highest quality and resistance to temperature and humidity-resistant. As a customer, you know what you are buying and using. We are a child of the region. With products from Froli® you support Made in Germany. Through our "short distances" we reduce transport, ship, flight and unnecessary packaging emissions. Wherever we can make a contribution to our environment, we want to do this together with you.



Imagevideo



Nachhaltigkeit bei Froli®

FROLI[®]'S

#travelstories



TRAVEL WITH LINDA

Mit einem Camper in den Urlaub fahren? Sogar jedes Wochenende in ihm leben? Ich? Niemals! Das hätte ich noch vor wenigen Jahren über das Vanlife gedacht.

Hey ihr Lieben, ich bin Linda. Reisen bedeutet für mich pures Glück, in ein Land eintauchen, Abenteuer erleben und Neues entdecken. Ich möchte die Poesie des Augenblicks für immer in Marmeladengläsern konservieren, um bei Bedarf von ihnen naschen zu können.

2019 habe ich mich mit meinem Freund getraut. Wir haben trotz Zweifel, ohne jegliche Erfahrung oder Vorbereitung den Sommerurlaub in einem Wohnmobil verbracht. Dies war eine transformierende Erfahrung – zugleich auch die wundervollste und zauberndste, die wir je gemacht haben! Quer durch Österreich und Slowenien, übernachtet an den allerschönsten Flecken mitten in der Natur, umgeben von Weite und Stille! Pure Erholung!

Eines Abends fuhren wir eine Passstraße in den Alpen hoch. Entschieden uns, spontan auf dem Berg zu übernachten, direkt am Abgrund. In diesen 24 Stunden dort oben verliebten wir uns Hals über Kopf ins Vanlife! Die Aussicht aus dem Bett war spektakulär, weit über die Berge und Täler. Der Sonnenaufgang, so unwirklich und schön, dass wir dachten zu träumen! So eine Freiheit und Frieden wie dort, haben wir bis jetzt in keiner Ferienwohnung, keinem Hotel der Welt erlebt. Absolut unbezahlbar!

Als wir den Berg verließen, um uns den nächsten Traumstellplatz zu suchen, spukten schon die ersten Pläne für unseren eigenen Camper in unseren Köpfen herum.

Ein Jahr später unterzeichneten wir den Kaufvertrag von einem Mercedes Sprinter. In den kommenden Monaten bauten wir diesen mit Hilfe von Bekannten zu unserem Traumhaus auf 4 Rädern aus. Wir wollten kein Wohnmobil von der Stange, sondern ein Einzelstück mit der Ausstattung und dem Design, welches zu uns passt.

Mit unserem geliebten Bragi, so heißt unser Van, waren wir schon in Österreich, Italien, Polen und in ganz Deutschland unterwegs. Haben bereits unzählige Marmeladenglasmomente eingesammelt und nachts an Seen, am Meer oder im Wald in unserem Bett von Frolí[®] von noch mehr Abenteuern geträumt.

Da ein erholsamer Schlaf sehr, sehr wichtig ist, haben wir uns für das Frolí[®] Star System mit der Comfort Matratze entschieden und es bis heute nicht bereut. Wir schlummern jetzt sogar noch besser als daheim. Wie auf Wolken!

Wisst ihr, was das Allerschönste am Vanlife ist? Dass wir spontan am Freitag einsteigen und einfach zu einem Traumort düsen können.

Es war August, der Wetterbericht meldet feinstes Sommerwetter. Wir schnappten uns Bragi und fuhren einfach ein paar Tage nach St. Peter Ording. Strand, Meer, baden, entspannen, den Wind auf der Haut spüren. Im Hier und Jetzt leben.

“ DIE SEHNSUCHT NACH DER UNENDLICHEN WEITE, DER GROSSEN FREIHEIT UND UNBEZAHLBAREN MARMELADENGLAS-MOMENTEN

In St. Peter Ording gibt es etwas Einmaliges in Deutschland. Strandcamping (Übernachten verboten).

Nur ohne die Auffahrkeile von Frolí[®] wären wir hier aufgeschmissen gewesen. Es war unglaublich windig an dem Tag, sodass abends der Van komplett eingeweht war. Der Sand so fein und weich, dass wir mit Heckantrieb keine Chance hatten. Festgefahren. Was nun? Sandbleche hatten wir noch nicht.

Aber dann kam uns die zündende Idee. Wieso nicht einfach die Auffahrkeile unter die Räder buddeln? Im Nu waren wir aus dem Sandloch befreit.

Diese Keile sind wirklich Gold wert und sollte man immer dabei haben! Und das nicht nur, wenn man gerade im Bett liegen möchte.

Mittlerweile haben wir auch die passenden Sandmatten von Frolí im Gepäck. Bestens ausgestattet für alle weiteren großen und kleinen Abenteuer. Und davon wird es sicherlich noch unzählige in der Zukunft geben.

► FROLI[®] STAR MOBIL, SEITE 18
MOBIL COMFORT, SEITE 40
STUFENKEIL XL, SEITE 55
AUFFAHRMATTE XL, SEITE 58

Instagram **linzimdada**



TRAVEL WITH STEFAN

CAMPING, DAS BUCH MIT SIEBEN SIEGELN.

Ich schlug es vor mittlerweile über 15 Jahren auf. Aus der Not geboren, ging es damals mit dem Zelt und null Ahnung über den Brenner an die Adria. Das erste Mal Campingplatz. Das erste Mal Essen vom 1 Flammen Gaskocher. Das erste Mal Camperleben.

Und das erste Mal die Erkenntnis, dass dieses Camping doch etwas ist, was ich niemals für möglich hielt – nämlich eine wunderbare Form des Urlaubens.

Heute, viele Jahre später, ist das Zelt schon lange passé und auch die kleine Küche in meinem Wohnwagen hat mehr als eine Flamme. Aber eine Sache ist geblieben – der Reiz, den Hänger anzukuppeln und in eine kurze oder manchmal auch etwas längere wunderbare Zeit zu starten. So wie im Jahr 2020.

Corona hatte uns alle im Griff und mich als Selbstständigen sogar noch etwas mehr. Keine Aufträge. Keine Jobs. Dafür unglaublich viel Zeit. Und diese Zeit, die nutzte ich. Den Hund in das Auto und den Wohnwagen an den Haken und los ging es. Einfach so, ohne Plan. Fahren, bis die Lust weg war, Handy zücken und einen Campingplatz in der Nähe suchen. Anrufen, um nach einem freien Platz zu fragen. Und dann hin. Einfach so. So lernte ich in gut sechs Wochen unser Land ein wenig besser kennen. Von München bis an die Nordsee. Und natürlich wieder zurück. Mal allein auf dem einfachsten Platz der Welt. Mal mit großartigen und



offenen Menschen auf den bekannteren Plätzen. Immer in der Fremde unterwegs und doch niemals allein.

Der Hund liebte es. Und ich noch mehr. Dieses Gefühl, ein kleiner Nomade zu sein. Den Sommer zu genießen, abends mit bis eben fremden Menschen ein Bierchen zu trinken oder auch mal ganz in Ruhe mit der Fellnase durch die Gegend zu laufen, zu schwimmen, zu faulenzeln. An der Nordsee ein Fischbrötchen zu essen oder in Rüdesheim den Booten auf dem Rhein hinterher zu schauen. Oder in Hamburg mitten in der Stadt das eigene Zuhause dabei zu haben, welches immer mein geliebter Rückzugsort ist.

Und mit dem Froli® Star durfte ich sogar gut schlafen. Hatte ich früher (ein Wohnwagen wird älter und die serienmäßige Matratze mit der Zeit nicht besser) schon in der vierten Nacht Sehnsucht nach meinem Bett daheim, so bettete ich mich auch nach sechs Wochen Caravan abends noch wohligh in die Federn. Ein Lob nach Ostwestfalen – das habt Ihr gut gemacht...!



Doch auch die längste Reise endet eines Tages. So fuhr ich nach über sechs Wochen wieder in München auf den Hof. Im Gepäck eine ganze Menge Erinnerungen, unzählige Fotos und Videos und die Gewissheit, diese Zeit nicht besser hätte nutzen zu können. Sicher – das wäre auch mit Hotels und Pensionen machbar gewesen. Aber machen wir uns nichts vor – wie wundervoll ist es, immer sein kleines Zuhause dabei zu haben. Mit dem eigenen Klo. Einem gefüllten Kühlschrank. WLAN und SAT TV. Und einem bequemen Bett. Für mich war Campen also mehr als nur eine Möglichkeit, ein oder zwei Wochen Urlaub an der Adria zu machen. Für mich war Campen die Rettung des Jahres 2020.

Ob nun mit oder ohne Siegel. Ein Buch, welches noch viele Seiten für mich be-reithalten wird. Und ich freue mich darauf...

► FROLI® STAR MOBIL, SEITE 18



happycamping

TRAVEL WITH DANIELA + CARSTEN

Unabhängigkeit! Die Freiheit, jeden Tag an einem anderen Ort aufzuwachen! Das sind nur zwei der Gründe, warum wir uns für die Reise mit einem Expeditions-wohnmobil entschieden haben.

Wir, das sind Daniela und Carsten. Wir haben einen ehemaligen Bundeswehr-LKW (MAN KAT1) komplett in Eigenregie um- und ausgebaut und reisen seit 2019 damit.

Eine unserer letzten Abenteuer hat uns in das Baltikum geführt. Wunderschöne weite Landschaften, fast unberührte Ecken und die Möglichkeit an vielen Stellen frei zu stehen, haben uns zu absoluten Fans von Estland, Lettland und Litauen gemacht. Mit der Fähre sind wir von Kiel nach Klaipėda / Litauen übergesetzt, um dann über Lettland bis nach Estland zu fahren. Riga, Tallin und all die schönen Plätze dazwischen sind absolut eine Reise wert!

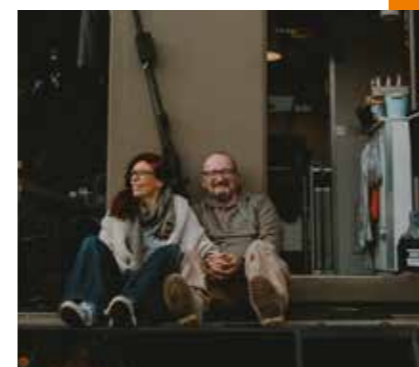

Gerade beim Übernachten in der freien Natur ist der Untergrund nicht immer gerade. Bei einem Fahrzeug von mehr als 15 t Gewicht ist die Wahl von passenden Auffahrkeilen schon eine Herausforderung. Nicht zu schwer, nicht zu groß, aber zuverlässig in der Lage, das Gewicht zu „stemmen“. Egal auf welchem Untergrund haben uns die Auffahrkeile von Froli den gesamten Urlaub über sehr gute Dienste erwiesen.

► STUFENKEIL XL, SEITE 55



man_kat1_outour

TRAVEL WITH HELDENCAMPER

Das Projekt Heldencamper ist dazu da, jungen Erwachsenen, die gerade gegen den Krebs kämpfen oder ihn vor kurzem besiegt haben, einzigartige Glücksmomente zu verschaffen. Denn genau die sind während oder nach so einer Krankheit unendlich wichtig! Unsere Camper werden individuell und liebevoll ausgebaut, um das Reiseerlebnis für die Betroffenen und ihren Liebsten unvergesslich zu gestalten. Sie tanken Kraft und sammeln viele schöne gemeinsame Erinnerungen. Lassen wir unsere Helden ausdrücken, was das Projekt und die Reisen ihnen bedeutet.

SANDRA SCHREIBT ...

Ich habe Cori für ein paar Tage in die Berge entführen dürfen. Cori ist der Bulli vom Projekt Heldencamper. Ich finde kaum Worte für das, was ich mit Cori erlebe. Es sind so viele Momente, die ich so sehr genieße und das Gefühl von Freiheit ist einfach unbeschreiblich.

PAULA UND IHR SOHN ÜBER IHR ABENTEUER ...

Würde ich jemals die Gelegenheit bekommen, ebensolche neue Erinnerungen zu schaffen? Ich habe einen Camper angefragt und bekommen, bin mit meinem Sohn in ein großes Auto gestiegen, über 1000 km gefahren und habe mich großartig, leicht und mutig gefühlt. Wir haben Marshmallows überm Gaskocher gegrillt, bis in die Puppen am Spielplatz gestanden, abends eingekuschelt Hörbücher gehört, sind mit der Fähre gefahren und haben barfuß Austern gesammelt. Und so habe ich nicht nur meine Erinnerungskiste mit unvergesslichen Dingen gefüllt, sondern auch seine. Danke für alle, die Teil dieser Reise waren. Sie war besonders. ♥

JULIA BESCHREIBT IHRE AUSZEIT WIE FOLGT ...

Ich muss mich unendlich bedanken! Bei dem Projekt Heldencamper. Ich hatte durch euch dieses Jahr die Möglichkeit, einen wunderschönen Urlaub zu verbringen. Begonnen haben wir mit einem gemeinsamen Wochenende in Borkenberge auf dem Heldenwäldchen. Im Anschluss ging es mit Cori 9 Tage durch Deutschland. Vielen lieben Dank für die Auszeit, den Abstand zum Alltag und die Möglichkeit, wieder mehr zu mir selbst zu finden. Cori hat mir die Möglichkeit gegeben, Freiheit zu spüren und ganz Selbstbestimmt Urlaub zu machen!

Mit unserem Projekt schenken wir Betroffenen ein Stück Freiheit. Dabei ist uns die Sicherheit und der Komfort im Fahrzeug sehr wichtig. Denn wie schön ist es, nach einer Wanderung oder einen Tag am Meer sich am Abend in das warme und weiche Bett mit Froli® Ausstattung zu legen und dann am Morgen gut erholt aufzuwachen. Liegen wie im Bett zu Hause und doch mit Blick auf die Berge oder das Meer. Einfach ein unbeschreibliches Gefühl.

„Wir danken dem Froli® Team für die großartigen Produkte und Ihre Unterstützung. Nur durch Spenden und Unterstützer können wir weitere Helden auf Reisen schicken und unseren Traum von einer Heldencamperflotte in ganz Deutschland verwirklichen.“

Andrea + Steffie + Heldencamper-Crew



 [projekt.heldencamper](https://www.instagram.com/projekt.heldencamper)

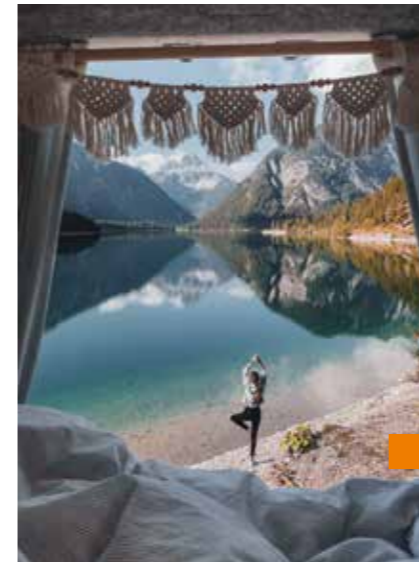

 LINZIMDA



 MAN_KAT 1_ONTOUR



 HAPPYCAMPING

travel with Froli®



 PROJEKT.HELDENCAMPER

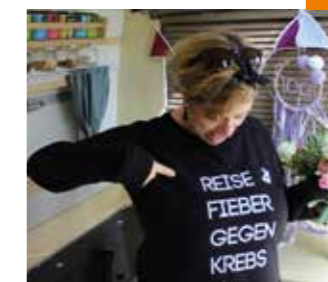

—

FROLI®

BETTSYSTEME

FROLI® BED SYSTEMS



 FROLI_OFFICIAL

DRUCKENTLASTENDE FROLI® BETTSYSTEME

PRESSURE RELIEVING FROLI® BED SYSTEMS



Federtechnologie

1993 hat Froli® als erster Hersteller ergonomische Federelemente für Bettssysteme etabliert. Froli® Bettssysteme werden in über 30 Länder der Welt vertrieben und sind mit vielen renommierten Preisen ausgezeichnet.

Froli® Bettssysteme tragen das Siegel vom Institut für Gesundheit und Ergonomie e.V., Nürnberg. Zudem freuen wir uns sehr, dass uns im Jahr 2021 der „Innovationspreis Ergonomie“ verliehen wurde.

SPRING TECHNOLOGY

In 1993, Froli® established itself as the first manufacturer of ergonomic spring elements for bed systems. Froli® Bed Systems are distributed in over 30 countries worldwide, and have received numerous prestigious awards.

Froli® bedsystems are tested by IGR - The Institute for Health and Ergonomics in Nuremberg. We are very proud to be awarded the "Innovationspreis 2021" for development and production of healthy ergonomic products.



FROLI® STAR MOBIL

FROLI® STAR MOBIL



Millionenfach verkauft.

Froli® Star Mobil bietet punktuellen Druckausgleich und höchsten Komfort. Es sorgt für optimale Belüftung und verhindert Feuchtigkeit in der Matratze.

- Aufbauhöhe ca. 4,3 cm
- Abfederung bis zu ca. 3,3 cm
- Gewicht Grundpaket ca. 4,0 kg
- Härtezonen 3 (mit Schulterzone)

Sold more than a million times.

Froli® Star Mobil support pressure balance and highest comfort. It provides optimal ventilation and prevents moisture in the mattress.

- Installation height approx. 4.3 cm
- Suspension up to approx. 3.3 cm
- Weight basic package approx. 4.0 kg
- Firmness zones 3 (with shoulder zone)

SEITE / PAGE 18

FROLI® TRAVEL

FROLI® TRAVEL

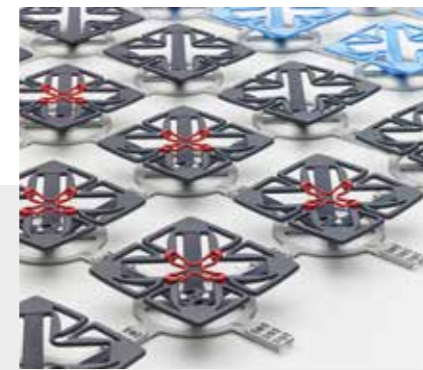

Universell einsetzbar. Ideal für geringe Höhen, Schrägen, Rundungen und Winkel. Ideal auch für Boote.

Froli® Travel Elemente sorgen durch punktgenaue Federung für eine orthopädisch korrekte Lage. Die geringe Aufbauhöhe und extra kleine Elemente ermöglichen den Einbau in Alkoven oder bei Sondermaßen.

- Aufbauhöhe ca. 3,7 cm
- Abfederung bis zu ca. 3,0 cm
- Gewicht Grundpaket ca. 3,5 kg
- Härtezonen 3 (mit Schulterzone)

Universally applicable. Ideal for low construction heights, bevels, curves and angles. Ideal for boats, too.

Froli® Travel elements provide an orthopaedic correct situation by point-exact suspension. The low profile and extra small elements enable the mounting in alcoves or in case of special sizes.

- Installation height approx. 3.3 cm
- Suspension up to approx. 3.0 cm
- Weight basic package approx. 3.5 kg
- Firmness zones 3 (with shoulder zone)

SEITE / PAGE 20

FROLI® SCOR MOBIL

FROLI® SCOR MOBIL



Ideal für hohe Gewichtsaufnahme. Optimale Belüftung.

Froli® Scor Mobil Federelemente sind durch den hohen Federweg (ca. 4 cm) ideal für hohes Gewicht. Innovative Belüftungslamellen. 3-fach verstellbarer Härtegrad. Ideale Druckverteilung.

- Aufbauhöhe ca. 6,0 cm
- Abfederung bis zu ca. 4,0 cm
- Gewicht Grundpaket ca. 4,0 kg
- Härtezonen 2 (mit Schulterzone), plus 3-fach verstellbarem Härtegrad

Ideal for heavyweight sleepers. Healthy airing. Individual firmness adjustment.

Froli® Scor Mobil spring elements feature innovative ventilation lamellae. Multi-adjustable regulation of the firmness degree. Perfect pressure distribution.

- Installation height approx. 6.0 cm
- Suspension up to approx. 4.0 cm
- Weight basic package approx. 4.0 kg
- Firmness zones 2 (with shoulder zone), plus triple adjustable firmness degree

SEITE / PAGE 22

FROLI® ZONA MOBIL

FROLI® ZONA MOBIL

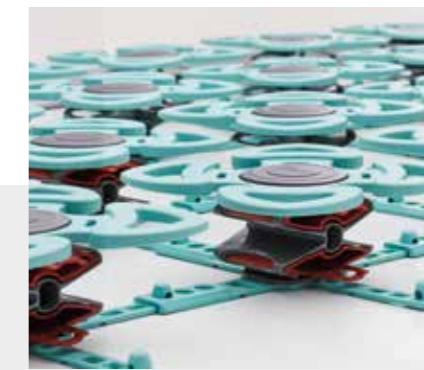

Ideal für hohe Gewichtsaufnahme. Hoher Federweg garantiert höchsten Komfort.

Froli® Zona Mobil passt sich der Körperkontur in wohltuender Weise an. Für regenerativen, spannungsfreien Schlaf. Mit Härteregulierung.

- Aufbauhöhe ca. 6,0 cm
- Abfederung bis zu ca. 4,0 cm
- Gewicht Grundpaket ca. 6,0 kg
- Härtezonen 4 (mit Schulterzone), plus 2-fach verstellbarem Härtegrad

Ideal for heavyweight sleepers. High spring deflection guarantees the highest level of comfort.

Froli® Zona Mobil spring system adapts to the body contour and enables a renewable tension-free sleep. With firmness regulation.

- Installation height approx. 6.0 cm
- Suspension up to approx. 4.0 cm
- Weight basic package approx. 6.0 kg
- Firmness zones 4 (with shoulder zone), plus twice adjustable firmness degree

SEITE / PAGE 24

FROLI® AUFLAGEGITTER

FROLI® MESH MAT

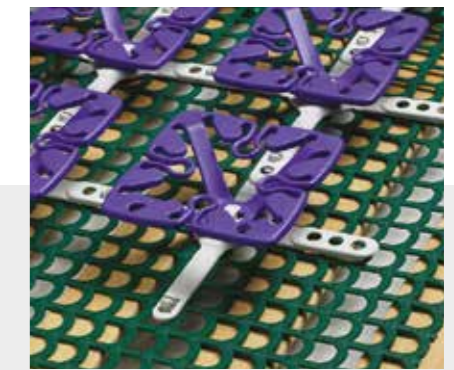

Kunststoff-Auflagegitter: wenn Sie Froli®-Bettssysteme auf vorhandene Lattenroste auflegen möchten.

- Breite 100 cm
- Gewicht ca. 300 g pro qm

Mesh mat made of lightweight plastic: if you want to place Froli® bed systems on existing slatted frames.

- Width 100 cm
- Weight approx. 300 g per sqm

SEITE / PAGE 30



Internationale Schutzrechte. Sonderausführungen auf Anfrage. Technische und farbliche Änderungen möglich. International industrial property rights. Special versions on request. Subject to technical amendments and colour adjustments.

Das Original THE ORIGINAL

Froli® hat im Jahr 1993 als erster Hersteller erfolgreich patentierte Federelemente für Betten eingeführt. Diese sind einzigartig am Markt und einzigartig im Komfort.

In the year 1993, Froli® was the world's first bed system manufacturer to successfully introduce plastic spring elements. They are unique on the market and also provide unique comfort.



1

FUSSKREUZE VERCLIPSEN

Einzelne Fußkreuze werden zu einer Matte verclipst. Durch die Wahl des Lochabstands lassen sich die Fußkreuze und Federelemente eng, mittel oder weit verclippen. Dadurch passen Sie das System an Ihr individuelles Bettmaß an. Gleichzeitig erreichen Sie durch weitere Abstände ein weiches Liegegefühl, durch enges Verknüpfen eine festere Unterlage für Ihre Matratze.

- Mittlerer Lochabstand = idealer Komfort
- Enger oder weiter Abstand: weit = weicher
eng = fester

CLIP TOGETHER THE X-BASES

The single x-bases are clipped together to form a mat. To fit your spring system to your individual measure of your bed you can clip the single x-bases closer or further apart by varying the hole spacing.

- Medium hole distance = perfect comfort
- Close or wide distance = adjustment of individual dimensions of your bed.

So einfach geht's



2

FEDERELEMENTE AUFSTECKEN

Die einzelnen Federelemente werden mit einer 90°-Drehbewegung am Fußkreuz eingerastet. Softe Federelemente sind für die Schulterzone vorgesehen.

- 2a Mit dem Einclippen von Spannkreuzen lässt sich der Härtegrad gezielt erhöhen.

CLIP ON SPRING ELEMENTS

The single spring elements are fixed with a 90°-rotation to the x-base. Soft spring elements are intended for the shoulder zone.

- 2a The degree of firmness can be selectively increased through addition of tension clips.

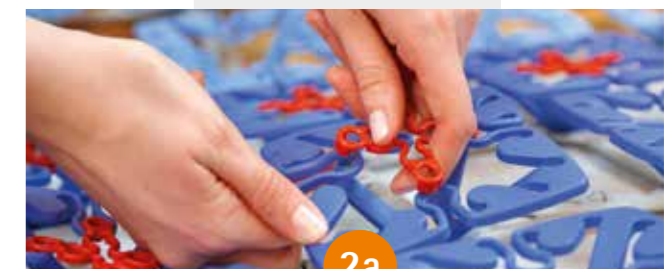

2a

3

MATRATZE AUFLEGEN – BESSER SCHLAFEN

Mit den helleren Federelementen kreieren Sie sich Ihre individuelle Schulterzone. Die roten Spannkreuze clippen Sie in die Mitte der Federelemente, die Sie fester haben möchten. Froli®-Bettsysteme bieten punktuellen Druckausgleich und Komfort. Nacken- und Rückenwirbel werden orthopädisch richtig gelagert und die Federelemente sorgen für hervorragende Luftzirkulation. Als Auflage eignen sich optimal Froli® Matratzen.

PLACE MATTRESS ON TOP – SLEEP WELL

With the lighter spring elements you can create your individual shoulder zone. Clip the red tension crosses in the middle of the spring elements that you want to have tighter. The completed comfortable spring system offers pressure relieving support without tensions. Neck and spine vertebrae are supported in correct orthopaedic manner and the spring elements ensure an outstanding air circulation. Particularly suitable for overlay: Froli® mattresses.



FROLI® STAR MOBIL



Produktvergleich

**HÖCHSTER KOMFORT.
MILLIONENFACH BEWÄHRT.**

Erhöhen Sie mit Froli® Star Ihren Schlafkomfort um ein Vielfaches! Als Clipselement passt es für jedes Bettmaß und ist mit einer Aufbauhöhe von ca. 4,3 cm für viele Betten in Reisemobilen ideal geeignet. Die hohe Abfederung von bis zu 3,3 cm bietet Ihnen eine optimale Druckentlastung, eine gesunde Belüftung und gleichzeitig hohen Schutz der Matratzen vor Schimmelbildung.

**HIGH COMFORT. PROVEN QUALITY.
SOLD MORE THAN A MILLION TIMES.**

Enhance your sleeping comfort with Froli® Star by a multiple! As a clip system it fits for every bed size. The installed height of 4.3 cm is suitable for many motorhome / RV beds. A high spring suspension of up to 3.3 cm provides an optimal pressure relief, a healthy ventilation and at the same time it prevents your mattress from mould formation.



Als Auflage eignen sich ideal Froli® Matratzen.



Froli® mattresses are particularly suitable for overlay.

141,00
EURO

FROLI® STAR MOBIL

Grundpaket „Bed in the Box“ 19903

50 Federelemente standard,
10 Federelemente weich, 60 Fußkreuze,
10 Spannkreuze zur Härtegradanpassung
für Breiten von ca. 71,5 - 83,5 cm
bis Längen von ca. 175,1 - 208,1 cm

Basic kit "Bed in the Box"

50 spring elements standard,
10 spring elements soft, 60 x-bases,
10 tension clips for firmness adjustment
for widths from approx. 71.5 - 83.5 cm
to lengths of approx. 175.1 - 208.1 cm

35,00
EURO

Erweiterungspaket..... 19904

10 Federelemente standard,
2 Federelemente weich, 12 Fußkreuze,
2 Spannkreuze

Expansion package

10 spring elements standard,
2 spring elements soft, 12 x-bases,
2 tension clips

35,00
EURO

Erweiterungspaket Soft 20764

12 Federelemente weich,
12 Fußkreuze

Expansion package Soft

12 spring elements soft,
12 x-bases

11,00
EURO

Spannkreuze zur Ergänzung..... 20896

passend für Froli® Star Mobil
Verpackungseinheit: 15 Stück
Verpackung: Tüte

Tension clips as add-on

suitable for Froli® Star Mobil
Set: 15 pieces
Packaging: bag

Froli® Star ist für sein nachhaltiges Design, die Herstellung, 100 %-Recyclebarkeit und Verpackung ausgezeichnet worden.

Froli® Star has been decorated with awards for its sustainable design, manufacturing, 100% recyclability and packaging.

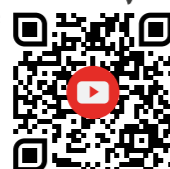

Produktvideo



1 Federelement Spring element

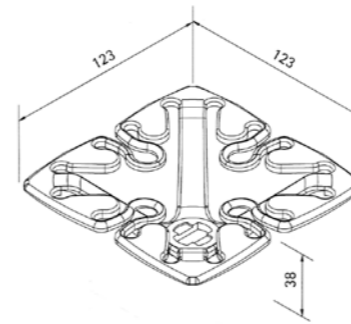

2 Fußkreuz X-base

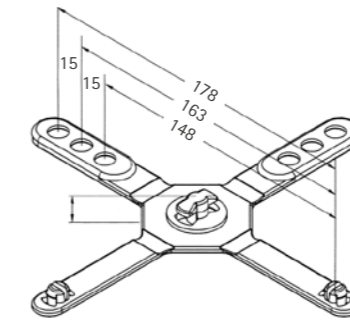

3 Spannkreuz Tension clip

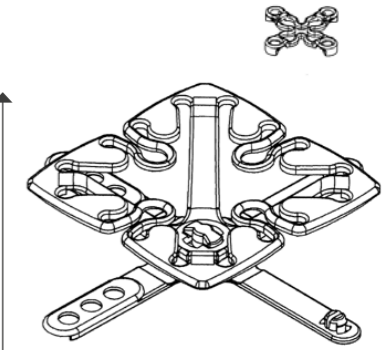

Höhe ca. 4,3 cm | Height approx. 4.3 cm

Unterwegs
gut gebettet

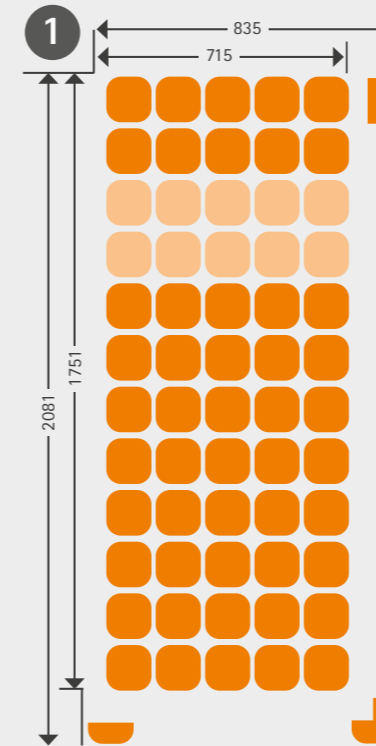

1 Grundpaket Basic bed kit

Federelemente, standard
Spring elements, standard

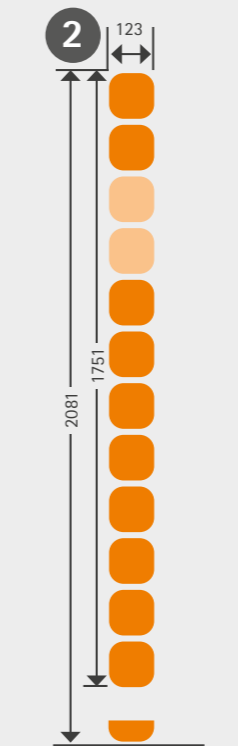

2 Erweiterungspaket Expansion package

Federelemente, weich
Spring elements, soft

Bettgrößen Bed sizes	Grundpaket Basic bed kit	Erweiterungspaket Expansion package
70/80 x 200 cm (= 60 Federn)		
90/100 x 200 cm (= 60 + 12 Federn)		
140/160 x 200 cm (= 60 + 60 Federn)		



Frolishop:
70/80 x 200 cm



Frolishop:
90/100 x 200 cm



Frolishop:
140/160 x 200 cm

1 Grundpaket enthält Federelemente für 1 Bett (ca. 70 x 200 cm).

- Gewicht pro Federelement: ca. 61 g
- Gewicht pro qm: ca. 2,2 kg

1 basic kit contains spring elements for 1 bed (70 x 200 cm).

- Weight per spring element: 61 g
- Weight per sqm: 2.2 kg

FROLI® TRAVEL



IDEAL BEI GERINGEN HÖHEN, FÜR SCHRÄGEN, RUNDUNGEN UND WINKEL

Der besondere Vorteil des Froli® Travel ist die geringe Aufbauhöhe und die Möglichkeit, auch Schrägen, Rundungen und Winkel mit sog. „halben“ Federelementen auszustatten. Bei einer Aufbauhöhe von nur 3,7 cm erreicht das System eine komfortable Abfederung von bis zu 3,0 cm. Die geringe Aufbauhöhe macht dieses System ideal für Fahrzeuge mit Alkoven und Hubbetten sowie für Boote. Die gute Unterlüftung gewährleistet ein optimales Schlafklima und vermeidet Schimmelbildung.

PERFECT FOR LOW CONSTRUCTION HEIGHTS, BEVELS, CURVES AND ANGLES

The particular advantage: Curves or bevels can be perfectly filled out by twisting elements or the use of half/small elements. Froli® Travel achieves an optimum suspension of up to 3 cm with a construction height of only 3.7 cm. Due to its low construction height this system is ideal for use in vehicles with alcove bunks and lift beds, as well as boats. An optimal sleeping environment is ensured by the good air ventilation and avoids mold formation.

i
Als Auflage eignen sich ideal Froli® Matratzen.

i
Froli® mattresses are particularly suitable for overlay.



141,00 EURO

FROLI® TRAVEL

Grundpaket 28322

40 Federelemente standard,
8 Federelemente weich, 48 Fußkreuze,
8 Spannkreuze zur Härtegradanpassung
für Breiten von ca. 62,4 - 69,6 cm
bis Längen von ca. 192,0 - 218,4 cm

Basic bed kit

40 spring elements standard,
8 spring elements soft, 48 x-bases,
8 tension clips for firmness adjustment
for widths from approx. 62.4 - 69.6 cm
to lengths of approx. 192.0 - 218.4 cm

43,00 EURO

Erweiterungspaket 28323

10 Federelemente standard,
2 Federelemente weich,
12 Fußkreuze, 2 Spannkreuze

Expansion package

10 spring elements standard,
2 spring elements soft,
12 x-bases, 2 tension clips

35,00 EURO

Erweiterungspaket 28324

mit halben Elementen

12 Stück 1/2 Federelemente, 12 Fußkreuze
Expansion package with half/small elements,
12 pieces 1/2 spring elements, 12 x-bases

11,00 EURO

Spannkreuze zur Ergänzung 24074

passend für Froli® Travel
Verpackungseinheit: 15 Stück
Verpackung: Tüte

Tension clips as add-on
suitable for Froli® Travel

Set: 15 pieces; Packaging: bag



1 Federelement Spring element

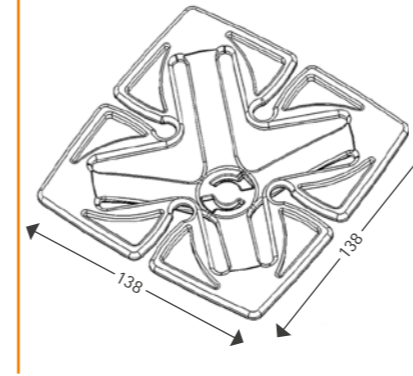

2 Fußkreuz X-base

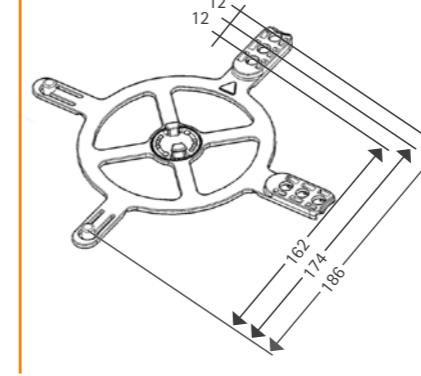

3 Spannkreuz Tension clip

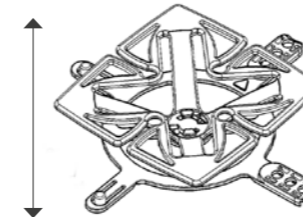
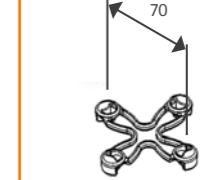

Höhe ca. 3,7 cm |
Height approx. 3.7 cm

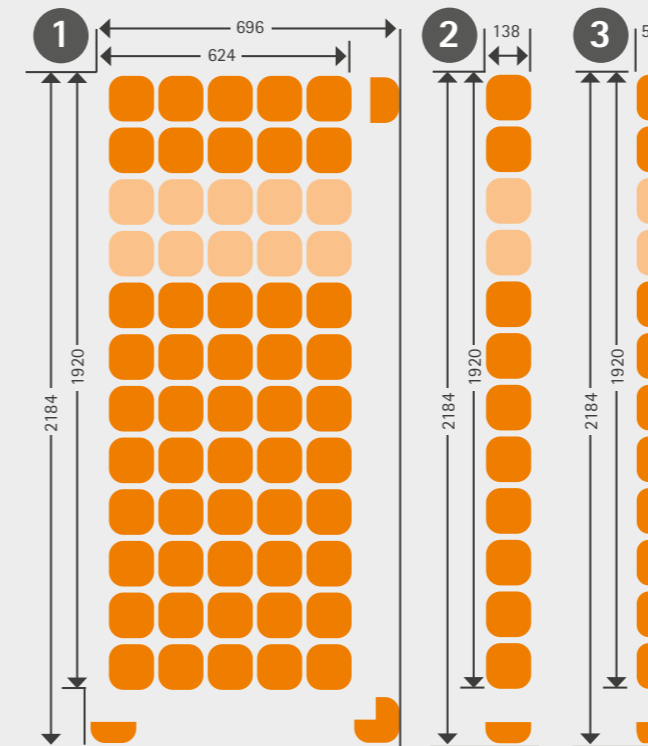
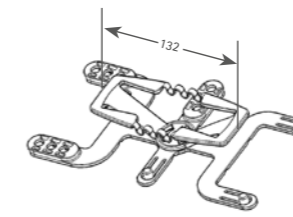

Bettgrößen Bed sizes	Grundpaket Basic bed kit	Erweiterungspaket Expansion package
70 x 200 cm (= 48 Federn)		
80/90 x 200 cm (= 48 + 12 Federn)		
140 x 200 cm (= 48 + 48 Federn)		



Frolishop:
70 x 200 cm



Frolishop:
80/90 x 200 cm



Frolishop:
140 x 200 cm

1 Grundpaket
Basic bed kit

2 Erweiterungspaket
Expansion package

3 Erweiterungspaket, halbe Elemente
Expansion package, half/small elements

Federelemente, standard
Spring elements, standard

Federelemente, weich
Spring elements, soft

1 Grundpaket enthält Federelemente für 1 Bett (ca. 70 x 200 cm).

- Gewicht pro Federelement: ca. 73 g
- Gewicht pro qm: ca. 2,6 kg

1 basic kit contains spring elements for 1 bed (70 x 200 cm).

- Weight per spring element: 73 g
- Weight per sqm: 2.6 kg

FROLI® SCOR MOBIL



IDEAL FÜR BREITE SCHULTERN

Der besondere Vorteil des Froli® Scor Bettsystems ist die hohe Abfederung von bis zu 4,0 cm (Aufbauhöhe ca. 6,0 cm). Dadurch ist es ideal für schwere Schläfer. Gleichzeitig bieten die innovativen Belüftungslamellen eine ausgezeichnete Atmungsaktivität und sorgen für ein gesundes, erfrischendes Schlafklima sowie hohen Schutz der Matratzen vor Schimmelbildung.

Die leicht verclipsbaren Elemente passen sich punktuell der Körperkontur an und bieten eine wohltuende Entspannung und gesunde Regeneration. Der 3-Loch-Abstand im Fußkreuz ermöglicht ein Verclipsen auf verschiedene Bettmaße. Die Schulterzone ist mit extra weichen Federelementen (hellgrau) ausgestattet und der untere Rückenbereich - Lordose - kann in der Härte reguliert werden. Der 3-stufig verstellbare Härtegrad im Lordosebereich ist ein Alleinstellungsmerkmal dieses Bettsystems. Eine Wohltat für den Rücken.

IDEAL FOR BROAD SHOULDERS

The special advantage of the Froli® Scor bed system is the high cushioning of up to 4.0 cm (construction height approx. 6.0 cm). This makes it ideal for heavy sleepers. At the same time, the innovative ventilation lamellas offer excellent breathability and ensure a healthy, refreshing sleeping climate as well as high protection of the mattresses against mold growth.

The easily clippable elements adapt themselves punctually to the body contour and offer a pleasant relaxation and healthy regeneration. The 3-hole-distance in the x-base allows a clipping on different bed dimensions. The system consists of very soft spring elements in the shoulder zone. For even more comfort individually adjustable lumbar supports offer variable settings from soft to medium and hard. The 3-step adjustable degree of the lumbar support is a unique feature of this bed system. A benefit for the back.

FROLI® SCOR MOBIL

Grundpaket 41744

36 Federelemente weiß, standard,
8 Federelemente lichtgrau, weich,
44 Fußkreuze lichtgrau,
8 Lordosenstützen rot
für Breiten von ca. 66,6 - 73,8 cm
bis Längen von ca. 188,4 - 212,4 cm

Basic bed kit

36 spring elements white, standard,
8 spring elements light grey, soft,
44 x-bases light grey,
8 lumbar supports red
for widths from approx. 66.6 - 73.8 cm
to lengths of approx. 188.4 - 212.4 cm

Erweiterungspaket..... 41745

9 Federelemente weiß, standard,
2 Federelemente lichtgrau, weich,
11 Fußkreuze lichtgrau,
2 Lordosenstützen rot

Expansion package

9 spring elements white, standard,
2 spring elements light grey, soft,
11 x-bases light grey,
2 lumbar supports red

Lordosenunterstützung 41746

zur Ergänzung
passend für Froli® Scor Mobil
Verpackungseinheit: 10 Stück, rot
Verpackung: Tüte

Lumbar support as add-on

suitable for Froli® Scor Mobil
Set: 10 pieces, red
Packaging: bag

151,00
EURO

45,00
EURO

12,00
EURO

i
Als Auflage
eignen sich ideal
Froli® Matratzen.

i
Froli® mattresses
are particularly
suitable
for overlay.



1 Federelement
Spring element

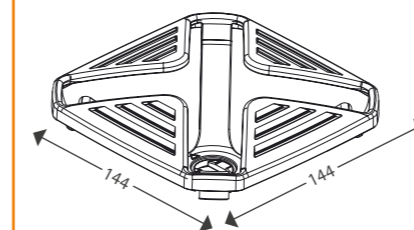

2 Fußkreuz
X-base

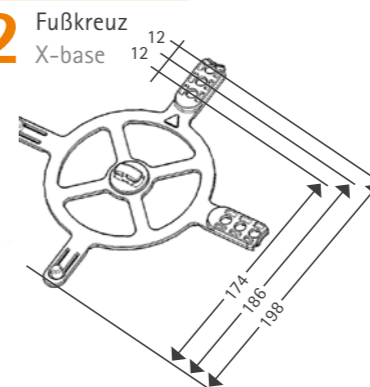

3 Lordosenunterstützung
Lumbar support

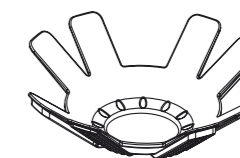

UNTERFEDERUNG FÜR GESUNDEN KOMFORT

3-fach verstellbarer Härtegrad plus Schulterzone. Durch einfaches Drehen der Lordosenstütze erreichen Sie jederzeit den individuellen Härtegrad: weich - mittel - hart. Eine Wohltat für den Rücken.

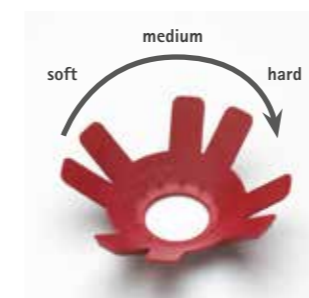

BED SYSTEM FOR HEALTHY COMFORT

3-way adjustable degree of hardness plus shoulder zone. By simply turning the lumbar support, you reach the individual degree of firmness: soft - medium - hard. Relax your back muscles.



Höhe ca. 6,0 cm
Height approx. 6.0 cm

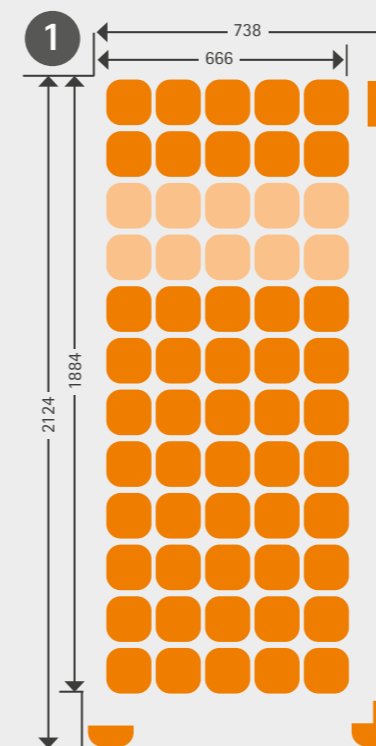
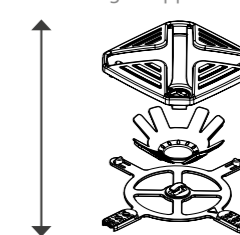

1 Grundpaket
Basic bed kit

Federelemente, standard
Spring elements, standard

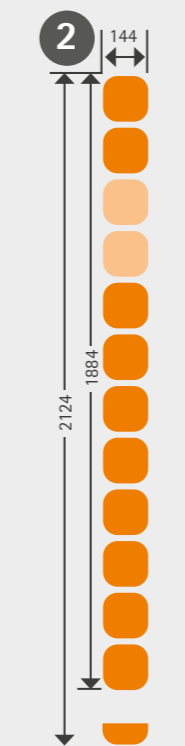

2 Erweiterungspaket
Expansion package

Federelemente, weich
Spring elements, soft

Bettgrößen Bed sizes	Grundpaket Basic bed kit	Erweiterungspaket Expansion package
70/80 x 200 cm (= 44 Federn)		
90/100 x 200 cm (= 44 + 11 Federn)		
140/160 x 200 cm (= 44 + 44 Federn)		



Frolishop:
70/80 x 200 cm



Frolishop:
90/100 x 200 cm



Frolishop:
140/160 x 200 cm

1 Grundpaket enthält Federelemente für 1 Bett (ca. 70 x 200 cm).

- Gewicht pro Federelement: ca. 82 g
- Gewicht pro qm: ca. 2,9 kg

1 basic kit contains spring elements for 1 bed (70 x 200 cm).

- Weight per spring element: 82 g
- Weight per sqm: 2.9 kg

FROLI® ZONA MOBIL



IDEAL FÜR SCHWERGEWICHTIGE SCHLÄFER

Ideales Bettssystem für den gesunden Schlafkomfort – ideal für schwergewichtige Schläfer. Die hochelastischen Federelemente (Federweg ca. 4,0 cm) passen sich den individuellen Körperzonen in wohltuender Weise an. Sie unterstützen spürbar und orthopädisch korrekt insbesondere die Schulter- und Rückenzone.

Kein Druckempfinden stört die Nachtruhe. Die federnden Elemente bilden eng, mittel oder weit aneinander geclippt, eine gesunde und komfortable Liegefläche, die Sie auf jeder festen Unterlage als Nachrüstsatz in Betten, Wohnwagen, Reisemobilen oder Booten einsetzen können.

PERFECT FOR HEAVYWEIGHTED SLEEPERS

Froli® Zona Mobil is the perfect bed system for healthy sleeping comfort – ideal for heavyweighted sleepers. Highly flexible spring elements (spring deflection approx. 4.0 cm) adapt to the individual body zones in a pleasant way. Especially the shoulder and back zone is supported noticeably and orthopaedically correct.

No unpleasant pressure disturbs the night's sleep. The elastic elements form a healthy and comfortable lying area by clipping them together closely, medium or wide apart. It can be retrofitted on every solid base in beds, caravans, mobile homes or boats.

Erholung für Körper und Geist



166,00 EURO

49,00 EURO

12,00 EURO

FROLI® ZONA MOBIL

Grundpaket 26059

44 Federkopfplatten,
36 Federelemente standard,
8 Federelemente weich, 44 Fußkreuze,
8 Lordoseneinschübe
für Breiten von ca. 64,5 - 73,5 cm
bis Längen von ca. 180,0 - 210,0 cm

Basic bed kit

44 spring headplates,
36 spring elements standard,
8 spring elements soft, 44 x-bases,
8 lordosis supports
for widths from approx. 64.5 - 73.5 cm
to lengths of approx. 180.0 - 210.0 cm

Erweiterungspaket..... 26060

11 Federkopfplatten,
9 Federelemente standard,
2 Federelemente weich,
11 Fußkreuze, 2 Lordoseneinschübe

Expansion package

11 spring headplates,
9 spring elements standard,
2 spring elements soft,
11 x-bases, 2 lordosis supports

Lordosenunterstützung 28442

zur Ergänzung passend für
Froli® Zona Mobil
Verpackungseinheit: 10 Stück
Verpackung: Tüte

Lordosis support as add-on

suitable for Froli® Zona Mobil
Set: 10 pieces
Packaging: bag



Als Auflage eignen sich ideal Froli® Matratzen.



Froli® mattresses are particularly suitable for overlay.



1 Logokappe
Logo plate

2 Federkopfplatte
Spring headplate

3 Lordoseneinschub
Lordosis support

4 Fußkreuz
X-base

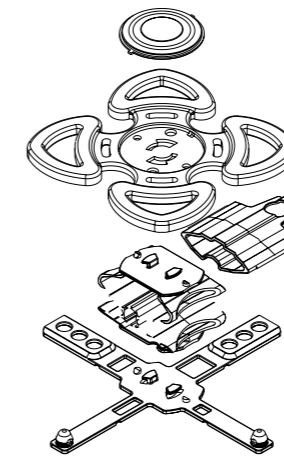

Höhe ca. 6,0 cm
Height approx. 6.0 cm

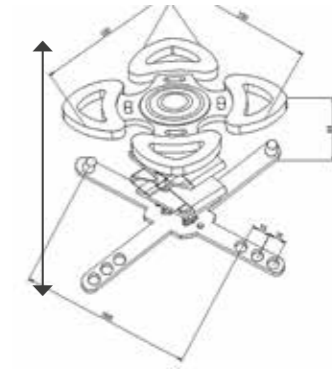

Federelement soft
Spring element soft



Federelement standard
Spring element standard

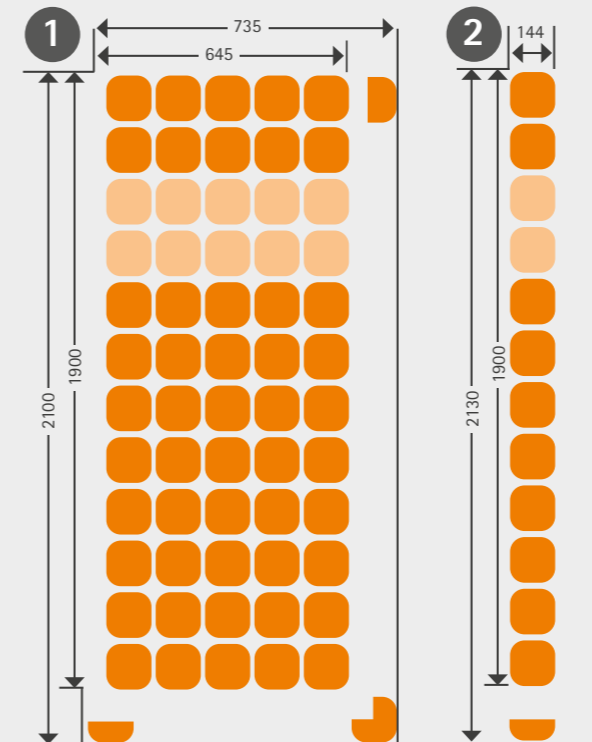

1 Grundpaket
Basic bed kit

2 Erweiterungspaket
Expansion package

Federelemente, standard
Spring elements, standard

Federelemente, weich
Spring elements, soft

Bettgrößen Bed sizes	Grundpaket Basic bed kit	Erweiterungspaket Expansion package
70/80 x 200 cm (= 44 Federn)		
90/100 x 200 cm (= 44 + 11 Federn)		
140/160 x 200 cm (= 44 + 44 Federn)		



Frolishop:
70/80 x 200 cm



Frolishop:
90/100 x 200 cm



Frolishop:
140/160 x 200 cm

1 Grundpaket enthält Federelemente für 1 Bett (ca. 70 x 200 cm).

- Gewicht pro Federelement: ca. 130 g
- Gewicht pro qm: ca. 4,0 kg

1 basic kit contains spring elements for 1 bed (70 x 200 cm).

- Weight per spring element: 130 g
- Weight per sqm: 4.0 kg

FROLI® SCHLAFSET VW CALIFORNIA T5/T6.0

FROLI® SLEEP SET VW CALIFORNIA T5/T6.0

NEU

Produktvideo



PIMP YOUR DACHBETT!

Besser Schlafen geht nicht: Nachrüst-Schlafset für VW California T5/T6.0 mit Original-Froli®-Komfortunterfederung. Einfach die alte Matratze herausnehmen, Auflagegitter und die original Froli®-Unterfederung ausrollen, befestigen, neue Matratze drauf. Fertig!

Das **Lattenrost** dient als Grundlage für das neue Bettssystem und muss nicht ausgebaut werden. Natürlich lässt sich euer Dach noch problemlos schliessen (ohne Bettzeug). Schau dir am besten unser Produktvideo an.

Das **Auflagegitter** verhindert das Durchrutschen der Federn durch das Lattenrost. Außerdem hast du ein sehr sicheres Gefühl im Dachbett, da sich das Gewicht auf der Fläche verteilt.

Die **Federmatte** ermöglicht eine druckentlastende Unterstützung. Dadurch können Verspannungen und einseitige Belastung vermieden werden. Offene, luftdurchlässige Zellen sorgen für perfekte Belüftung und ein optimales Schlafklima.

Die **Dachbettmatratze** ist aus hochwertigem PUR-Kaltschaum hergestellt. Das Froli®-Komplettsystem zum Nachrüsten ist in ca. 60 Minuten eingebaut.

FROLI® DACHBETTMATRATZE

- Hochwertiger PUR-Kaltschaumkern
- Raumgewicht: 48 kg / m³
- Härtegrad: mittel / fest
- Gesamthöhe 7 cm, Gesamtgewicht 10,9 kg
- Entspricht den aktuellen Vorgaben der Automobilindustrie

BEZUG

- Atmungsaktiv, bei 30° C waschbar
- Doppeltuch / Air-Mesh-Gewebe
- Material: 100 % Polyester
- Schwer entflammbar
- Gitter und Federmatte sind zu 100 % recyclebar
- Verstärkungsgitter aus 100 % HD-PE

PIMP YOUR POP UP ROOF BED!

There is no better way to sleep: retrofit sleeping set for VW California T5/T6.0 with original Froli® comfort springs. Simply remove the old mattress, support grid and roll out the original Froli® disc springs, fasten, new mattress on it. Complete!

The **slatted frame** serves as the basis for the new bed system and does not have to be expanded. Of course your roof can be close without any problems (without bedding). Look at your best our product video.

The **support grid** prevents the springs from slipping through the slatted frame. You also have a very secure feeling in the roof bed, since the weight is distributed over the surface.

The **spring mat** provides pressure-relieving support. This can cause tension and one-sided stress be avoided. Open, air-permeable cells ensure perfect ventilation and an optimal sleeping climate.

The **roof bed mattress** is made of high-quality PUR cold foam produced. The complete Froli® system for retrofitting is available in around 60 minutes built-in.

FROLI® DACHBETTMATRATZE

- High-quality PUR cold foam core
- Density: 48 kg / m³
- Firmness: medium / firm
- Total height approx. 7 cm, total weight 10,9 kg
- Complies with the current specifications of the automotive industry

COVER

- Breathable, washable at 30° C
- Double cloth / air mesh fabric
- Material: 100 % polyester
- Flame resistant
- Mesh and spring mat are 100 % recyclable
- Reinforcing mesh made of 100 % HD-PE



Schlafset VW California T5/6.0 81150

- 1x Auflagegitter
- 1x Federmatte (Höhe 3 cm)
- 1x Matratze (Höhe 4 cm)
- 25x Klettverbinder

Sleep set VW California T5/6.0

- 1x support grid
- 1x spring mat
- 1x mattress
- 25x Velcro connectors

559,00
EURO

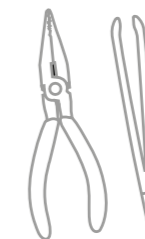

Spitzzange / Pinzette sind **NICHT** enthalten. | Needle nose pliers / tweezers are **NOT** included.



made
in
Germany



FROLI® SCHLAFSET VW CALIFORNIA T5/T6.0

FROLI® SLEEP SET VW CALIFORNIA T5/T6.0



1-3

VORBEREITUNG

- 1 Originalzustand
- 2 Matratze entfernen
- 3 Schlafsystem auspacken



1

PREPARATION

- 1 Original condition
- 2 Remove the mattress
- 3 Unpack the sleep system



2

So einfach geht's



Vorsichtig öffnen!
Open carefully!



3

5

FIXIERUNG

Nutzen Sie eine Spitzzange / Pinzette, um die Klettverbinder um das Gitter und die Federmatte zu wickeln.

Fixieren Sie Gitter und Federmatte an den Holzleisten an **mindestens 12 Punkten**. ✘



PREPARATION

Use needle-nose pliers / tweezers to wrap the Velcro fasteners around the grid and the spring mat.

Fix the grid and spring mat to the wooden slats at **at least 12 points**. ✘

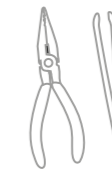
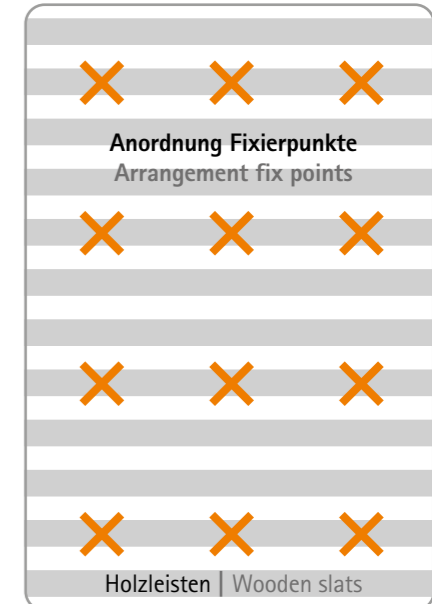

Spitzzange / Pinzette sind **NICHT** enthalten. | Needle nose pliers / tweezers are **NOT** included.

4

AUFBAU

Auflagegitter und Federmatte ausrollen; verhakte Federelemente händisch ausrichten und gelöste Clipse wieder montieren.

4a Gitter | 4b Federn

CONSTRUCTION

Unroll the support grid and spring mat; manually align the spring elements that have become entangled and refit the clips that have been loosened.

4a Grid | 4b Springs

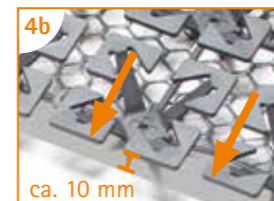
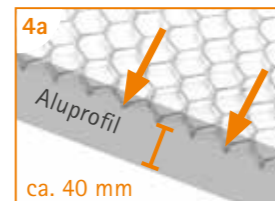

6

MATRATZE AUFLEGEN

Froli® Matratze auflegen. Nach ca. 24 Stunden ist sie vollständig entfaltet.

PLACE MATTRESS ON TOP

Put on the Froli® mattress. After approx. 24 hours it is completely unfolded.

Pimp your Dachbett



Auflagegitter MESH MAT

Auflagegitter aus leichtem Kunststoff für fest eingebaute Lattenroste. Einfach auf Maß zuschneiden, auf den Lattenrost auflegen, mit Kabelbinder befestigen und die Froli®- Federelemente aufstecken.

Lightweight plastic mesh mat for permanently fitted wooden slatted frames. Simply cut to required size, put it on the slatted frame, fix it with cable ties and attach the Froli® spring elements.

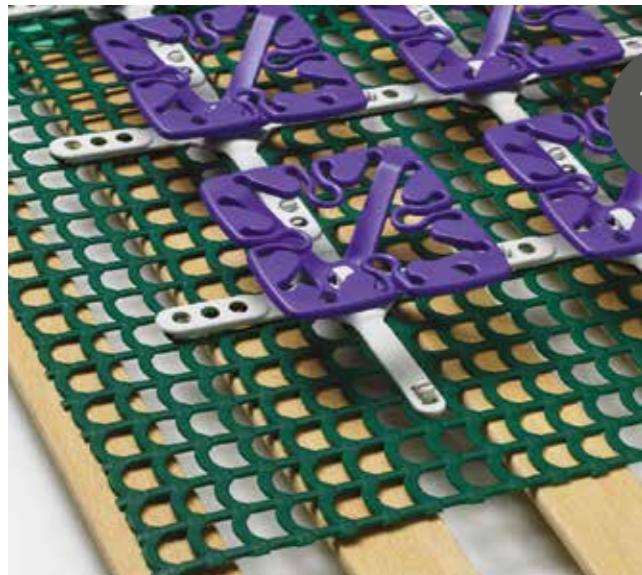

19,50
EURO*

Auflagegitter 49957

zur Anbringung von Froli®- Federelementen auf Lattenrosten. Sehr gute Luftdurchlässigkeit, lieferbar als Meterware. Gewicht ca. 300 g pro qm Breite: 1,00 m

Mesh Mat

for the attachment of Froli® spring elements on slatted frames. Excellent air permeability, available by metre. Weight approx. 300 g per sqm Width: 1.00 m

* Preis pro laufender Meter | Price per running metre

Kopfverstellung HEAD REST

Die Froli® Kopfverstellung zum Nachrüsten lässt sich mittels weniger Handgriffe zusammenschrauben und an der unteren Bettfläche oder einem vorhandenem Lattenrost befestigen. Die Breite der Kopfstütze lässt sich durch Kürzen der Leisten individuell variieren. Stabile Leistenaufnahme aus hochwertigem Kunststoff und Qualitätsbeschlägen.

The Froli® Head Rest for retrofitting can be assembled and mounted to the bed plate or an existing slatted frame easily. The width of the head rest can be individually varied through shortening the slats. Slat support made of highquality plastics and stable metal fittings.



43,30
EURO

Kopfverstellung 29483

Breite bis 80 cm, Länge 44 cm Höhenverstellbar in 6 Stufen: 4,0 - 21,0 cm
Head rest
Width up to 80 cm, Length 44 cm
Height adjustable in 6 levels: 4.0 - 21.0 cm

Kopfverstellung ultraleicht ADJUSTABLE HEADREST ULTRALIGHT

Neuartige komfortable Kopfverstellung mit flexibler Wabenoptik. Zum bequemen Lesen und Relaxen lässt sich die Kopfhöhe per Rastermechanik in 6 Positionen einstellen. Der flache Aufbau passt für alle gängigen Bettmaße und ist platz- und gewichtsparend. Die innovative Wabenstruktur sorgt für stützenden Komfort, dauerhaft gesunde Belüftung und verhindert Schwitzen und Kondenswasser. Der hochwertige Kunststoff ist 100 Prozent recyclebar, unlackiert und frei von Schadstoffen. Stabile Beschläge gewähren eine optimale Funktion und eine einfache Montage. Der Bausatz ist komplett vormontiert, für den ökologischen Kreislauf komplett zerlegbar und in einem 30 Prozent Recyclingkarton verpackt.

Novel comfortable head adjustment with flexible honeycomb look. For comfortable reading and relaxing, the head height can be adjusted to 6 positions using the ratchet mechanism. The flat design fits all common bed sizes and saves space and weight. The innovative honeycomb structure provides supportive comfort, permanently healthy ventilation and prevents sweating and condensation. The high-quality plastic is 100 percent recyclable, unpainted and free of harmful substances. Sturdy fittings ensure optimal function and easy assembly. The kit is completely pre-assembled, can be completely dismantled for the ecological cycle and packed in a 30 percent recycled carton.

Kopfverstellung ultraleicht 80766

Breite bis 80 cm, Länge 44 cm Höhenverstellbar in 6 Stufen: 4,0 - 21,0 cm
Head rest ultralight
Width up to 80 cm, Length 44 cm
Height adjustable in 6 levels: 4.0 - 21.0 cm

38,00
EURO



FROLI®

MATRATZEN + KISSEN

MATTRESSES + PILLOWS

 FROLI_OFFICIAL

 Flammgeschützt
Flame retardant

 60°
Waschbar
Washable

 7 Years
Garantie
Guarantee

 RG 43**
Raumgewicht
Density of a mattress

 Anti-Milben
Housemite resistant

 Anti-Schimmel
Mould resistant

DAS RAUMGEWICHT EINER MATRATZE

RG = Raumgewicht. Angabe, wieviel 1 Kubikmeter Schaum wiegt. Es ist wichtig hier ein ausgewogenes Verhältnis von Qualität (Formbeständigkeit, Haltbarkeit) und Gewicht (Zuladung Fahrzeug) auszuwählen. Aufgrund jahrzehntelanger Erfahrung legt Froli® hier die richtigen Spezifikationen für Sie fest.

THE VOLUME WIGHT OF A MATTRESS

RG = density. Indication of how much 1 cubic meter of foam weight. It is important to choose a balance between quality (dimensional stability, durability) and weight (vehicle payload). Based on decades of experience, Froli® sets the right specifications for you.



FROLI® MATRATZEN NACH MASS

FROLI® MATTRESSES MADE-TO-MEASURE

TOUR MATRATZE

TOUR MATTRESS



mit Sojaanteil | with soy content

Für Umweltbewusste – Schadstoffgeprüfte Kaltschaummatratze mit Würfelschnitt und Soja-Öl.

Anpassung an
Körperkonturen:
Druckentlastung:
Atmungsaktivität:
Haltbarkeit:

- Kernhöhe ca. 15 cm
- Gesamthöhe ca. 17 cm
- Gewicht ca. 15,5 kg (100 x 200 cm)
- Härtegrade: H2 (mittel), H3 (fest)
- Bezug Doppeltuch versteppt

For the environmentally conscious – pollutant-tested cold foam mattress with cube cut and soybean oil.

Adjustment to
body contours:
Pressure relief:
Breathability:
Durability:

- Core height approx. 15 cm
- Total height approx. 17 cm
- Weight approx. 15.5 kg (100 x 200 cm)
- Firmness: H2 (medium), H3 (firm)
- Cover quilted double-layer

SEITE / PAGE 36

MOBIL MATRATZE

MOBIL MATTRESS



Allrounder – Hochwertige Kaltschaummatratze, schadstoffgeprüft für die ganze Familie.

Anpassung an
Körperkonturen:
Druckentlastung:
Atmungsaktivität:
Haltbarkeit:

- Kernhöhe ca. 12 cm
- Gesamthöhe ca. 14 cm
- Gewicht ca. 12,8 kg (100 x 200 cm)
- Härtegrade: H1 (weich), H2 (mittel), H3 (fest)
- Bezug Doppeltuch versteppt

All-rounder – high-quality cold foam mattress, tested for harmful substances, for the whole family.

Adjustment to
body contours:
Pressure relief:
Breathability:
Durability:

- Core height approx. 12 cm
- Total height approx. 14 cm
- Weight approx. 12.8 kg (100 x 200 cm)
- Firmness: H1 (soft), H2 (medium), H3 (firm)
- Cover quilted double-layer

SEITE / PAGE 37

MOBIL PLUS MATRATZE

MOBIL PLUS MATTRESS

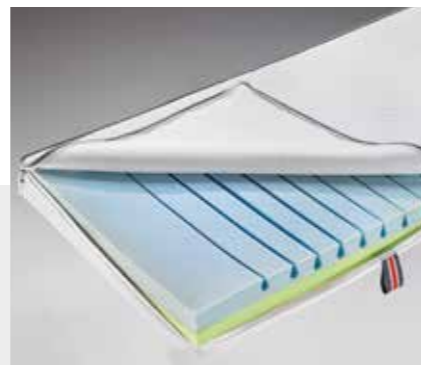

Spezialist für Alkoven + geringe Aufbauhöhen – Kombierter Stütz- und Konturschaumkern.

Anpassung an
Körperkonturen:
Druckentlastung:
Atmungsaktivität:
Haltbarkeit:

- Kernhöhe ca. 8 cm
- Gesamthöhe ca. 9 cm
- Gewicht ca. 8,5 kg (100 x 200 cm)
- Härtegrad: H2 (mittel)
- Bezug Doppeltuch unversteppt + AirMesh-Gewebe

Expert in alcoves + low profiles – Combination of supportive and adaptive foam core.

Adjustment to
body contours:
Pressure relief:
Breathability:
Durability:

- Core height approx. 8 cm
- Total height approx. 9 cm
- Weight approx. 8.5 kg (100 x 200 cm)
- Firmness: H2 (medium)
- Cover non-quilted double-layer + AirMesh fabric

SEITE / PAGE 38

Optimal in Kombination mit Froli® Bettssystemen.

MOBIL ZONEN MATRATZE

MOBIL ZONE MATTRESS



Ideal für Alkoven – Hochwertige schadstoffgeprüfte Kaltschaummatratze mit hoher Elastizität durch Zonenkalt-schaumschnitt.

Anpassung an
Körperkonturen:
Druckentlastung:
Atmungsaktivität:
Haltbarkeit:

- Kernhöhe ca. 12 cm
- Gesamthöhe ca. 14 cm
- Gewicht ca. 12,0 kg (100 x 200 cm)
- Härtegrade: H1 (weich), H2 (mittel), H3 (fest)
- Bezug Doppeltuch versteppt + AirMesh-Gewebe

Ideal for alcoves – high-quality cold foam mattress tested for harmful substances with high elasticity thanks to zoned cold foam cuts.

Adjustment to
body contours:
Pressure relief:
Breathability:
Durability:

- Core height approx. 12 cm
- Total height approx. 14 cm
- Weight approx. 12.0 kg (100 x 200 cm)
- Firmness: H1 (soft), H2 (medium), H3 (firm)
- Cover quilted double-layer + AirMesh fabric

SEITE / PAGE 39

MOBIL COMFORT MATRATZE

MOBIL COMFORT MATTRESS



Optimale Belüftung und Druckentlastung – Hochwertige, schadstoffgeprüfte Kaltschaummatratze mit innenliegenden Lamellen.

Anpassung an
Körperkonturen:
Druckentlastung:
Atmungsaktivität:
Haltbarkeit:

- Kernhöhe ca. 12 cm
- Gesamthöhe ca. 14 cm
- Gewicht ca. 14,4 kg (100 x 200 cm)
- Härtegrade: H1 (weich), H2 (mittel), H3 (fest)
- Bezug Doppeltuch versteppt

Expert in excellent ventilation – Well-being and healthy sleeping climate by comfort slats.

Adjustment to
body contours:
Pressure relief:
Breathability:
Durability:

- Core height approx. 12 cm
- Total height approx. 14 cm
- Weight approx. 14.4 kg (100 x 200 cm)
- Firmness: H1 (soft), H2 (medium), H3 (firm)
- Cover quilted double-layer

SEITE / PAGE 40

DACHBETT-MATRATZE CALIFORNIA für T5 und T6.0 California von VW

ROOF BED MATTRESS CALIFORNIA For T5 and T6.0 California by VW

DACHBETT-MATRATZE FÜR MARCO POLO – MERCEDES

ROOF BED MATTRESS FOR MARCO POLO BY MERCEDES



Eigens für die Baureihen der Fahrzeuge VW T5 und T6.0 California (bis Baujahr 2019) sowie für das Fahrzeug Marco Polo von Mercedes entwickelte hochwertige Froli-Komfortmatratze.

Anpassung an
Körperkonturen:
Druckentlastung:
Atmungsaktivität:
Haltbarkeit:

- Höhe ca. 5,5 – 6 cm
- Härtegrade: H2 (mittel), H3 (fest)
- Bezug Doppeltuch unversteppt + AirMesh-Gewebe

High-quality Froli comfort mattress specially developed for the VW T5 and T6.0 California vehicle series (up to 2019 model year) and for the Marco Polo vehicle from Mercedes.

Adjustment to
body contours:
Pressure relief:
Breathability:
Durability:

- Height approx. 5.5 – 6 cm
- Firmness: H1 (soft), H2 (medium), H3 (firm)
- Cover non-quilted double-layer + AirMesh fabric

SEITE / PAGE 41



Internationale Schutzrechte. Sonderausführungen auf Anfrage. Technische und farbliche Änderungen möglich. International industrial property rights. Special versions on request. Subject to technical amendments and colour adjustments.



FÜR UMWELTBEWUSSTE

Hochwertige Kaltschaum-Matratze, hergestellt unter Beimischung von Soja-Öl. Die Matratze passt sich perfekt an den Körper an, sorgt für eine gleichmäßige Druckverteilung und behält ihre Form und Elastizität. Gesunder Schlafkomfort und komfortable Unterstützung. Antiallergen, schadstoffgeprüft.

Anpassung an die Körperkonturen:	
Druckentlastung:	
Atmungsaktivität:	
Haltbarkeit:	

- Gesamthöhe ca. 17 cm
- Kaltschaum-Kern ca. 15 cm
RG 43/3,1 H2 mittel
RG 43/3,9 H3 fest
- Atmungsaktiver Bezugsstoff, Doppeltuch versteppt, antiallergen, waschbar, 100 % Polyester, 3-seitiger Reißverschluss, 4 Wendeschlaufen

Gewicht ca. 0,70 x 2,00 m: 11,0 kg
1,00 x 2,00 m: 15,5 kg
1,40 x 2,00 m: 22,0 kg

ENVIRONMENTALLY CONSCIOUS

High-quality cold foam mattress, manufactured with the addition of natural soya oil. The mattress adapts perfectly to the body, ensures an even pressure distribution and retains its shape and elasticity. Healthy sleeping comfort and comfortable support. Nonallergic, tested for contaminants.

Adjustment to body contours:	
Pressure relief:	
Breathability:	
Durability:	

- Total height approx. 17 cm
- Cold foam core approx. 15 cm
RG 43/3.1 H2 medium
RG 43/3.9 H3 firm
- Breathable cover quilted double-layer, nonallergic washable, 100 % polyester, 3-sided zipper, 4 straps

Weights approx. 0.70 x 2.00 m: 11.0 kg
1.00 x 2.00 m: 15.5 kg
1.40 x 2.00 m: 22.0 kg

* pro qm, Maße und Preise auf Anfrage | per sqm, dimensions and prices on request



TOUR | TOUR

Kaltschaum-Matratze 73970
Höhe 17 cm, Härtegrad: H2 (mittel)
Cold foam mattress
Height 17 cm, Firmness: H2 (medium)

Kaltschaum-Matratze 73974
Höhe 17 cm, Härtegrad: H3 (fest)
Cold foam mattress
Height 17 cm, Firmness: H3 (firm)



ALLROUNDER

Hochwertige Kaltschaum-Matratze. Gesunder Schlafkomfort und komfortable Unterstützung. Antiallergen, schadstoffgeprüft.

Anpassung an die Körperkonturen:	
Druckentlastung:	
Atmungsaktivität:	
Haltbarkeit:	

- Gesamthöhe ca. 14 cm
- Kaltschaum-Kern ca. 12 cm
RG 50/2,2 H1 weich | RG 43/3,1 H2 mittel
RG 43/3,9 H3 fest
- Atmungsaktiver Bezugsstoff, Doppeltuch versteppt, antiallergen, waschbar, versteppt, 3-seitiger Reißverschluss, 4 Wendeschlaufen

Gewicht ca. 0,70 x 2,00 m: 9,0 kg
1,00 x 2,00 m: 12,8 kg
1,40 x 2,00 m: 18,0 kg

ALLROUNDER

High-quality cold foam mattress. Healthy sleeping comfort and comfortable support. Nonallergic, tested for contaminants.

Adjustment to body contours:	
Pressure relief:	
Breathability:	
Durability:	

- Total height approx. 14 cm
- Cold foam core approx. 12 cm
RG 50/2.4 H1 soft | RG 43/3.1 H2 medium
RG 43/3.9 H3 firm
- Breathable cover quilted double-layer, nonallergic washable, quilted 3-sided zipper, 4 straps

Weights approx. 0,70 x 2,00 m: 9,0 kg
1,00 x 2,00 m: 12,8 kg
1,40 x 2,00 m: 18,0 kg

MOBIL | MOBIL

Kaltschaum-Matratze 29746
Höhe 14 cm, Härtegrad: H1 (weich)
Cold foam mattress
Height 14 cm, Firmness: H1 (soft)

Kaltschaum-Matratze 26036
Höhe 14 cm, Härtegrad: H2 (mittel)
Cold foam mattress
Height 14 cm, Firmness: H2 (medium)

Kaltschaum-Matratze 26037
Höhe 14 cm, Härtegrad: H3 (fest)
Cold foam mattress
Height 14 cm, Firmness: H3 (firm)





IDEAL FÜR ALKOVEN

Durch die Kombination hochwertiger Schäume (Stützschaum und Kontourschaum) wird mit wenig Aufbauhöhe ein sehr gutes Liegegefühl erzielt. Antiallergen, schadstoffgeprüft.

Anpassung an die Körperkonturen:	
Druckentlastung:	
Atmungsaktivität:	
Haltbarkeit:	

- Gesamthöhe ca. 9 cm
- Kaltschaum-Kern ca. 8 cm
RG 45/3,8 H2 mittel
- Atmungsaktiver Bezug, antiallergen, waschbar
Oberseite: Doppeltuch unversepht, 100 % Polyester
Unterseite/Seiten: AirMesh-Gewebe, weiß
Weißes Einfassband an der Oberseite
3-seitiger Reißverschluss, 4 Design-Wendeschlaufen

Gewicht ca. 0,70 x 2,00 m:	6,0 kg
1,00 x 2,00 m:	8,5 kg
1,40 x 2,00 m:	12,0 kg

EXPERT IN ALCOVES

The combination of high-quality foams (supportive and adaptive foam) creates a pleasant feeling of comfort despite low mounting height. Anti-allergic, tested for contaminants.

Adjustment to body contours:	
Pressure relief:	
Breathability:	
Durability:	

- Total height approx. 9 cm
- Cold foam core approx. 8 cm
RG 45/3.8 H2 medium
- Breathable cover, nonallergic, washable
Top side: double layer non-quilted, 100 % polyester
Bottom side/sides: AirMesh fabric, white
White edge binding tape at top side
3-sided zipper, 4 design straps

Weights approx. 0.70 x 2.00 m:	6.0 kg
1.00 x 2.00 m:	8.5 kg
1.40 x 2.00 m:	12.0 kg

* pro qm, Maße und Preise auf Anfrage | per sqm, dimensions and prices on request



250,00
EURO*

MOBIL PLUS | MOBIL PLUS

- 5-Zonen Kaltschaum-Matratze 28235
Höhe 9 cm (andere gegen Aufpreis)
Härtegrad: H2 (mittel)
- 5-Zone Cold foam mattress
Height 9 cm (others at extra charge)
Firmness: H2 (medium)



BESONDERS ANSCHMIEGSAM

Die Mobil Zonen Matratze erreicht durch ihre spezielle Kernschnitt-Technik eine hervorragende Elastizität und Anpassung an die Körperrkontur. Sie wirkt druckentlastend und regelt optimal Temperatur und Feuchtigkeitsausgleich. Antiallergen, schadstoffgeprüft.

Anpassung an die Körperkonturen:	
Druckentlastung:	
Atmungsaktivität:	
Haltbarkeit:	

- Gesamthöhe ca. 14 cm
- Kaltschaum-Kern ca. 12 cm
RG 50/2.2 H1 weich | RG 50/3.1 H2 mittel
RG 50/3.9 H3 fest
- Atmungsaktiver Bezug, antiallergen, waschbar
Oberseite: Doppeltuch versepht, 100 % Polyester
Unterseite/Seiten: AirMesh-Gewebe, weiß
Weißes Einfassband an der Oberseite
3-seitiger Reißverschluss, 4 Design-Wendeschlaufen

Gewicht ca. 0,70 x 2,00 m:	8,5 kg
1,00 x 2,00 m:	12,0 kg
1,40 x 2,00 m:	16,5 kg

PARTICULARLY SUPPLE

Due to its special foamcore cutting the Mobil Zone Mattress achieves an outstanding elasticity and adjustment to the body contour. With pressure-relieving effect and support of temperature and moisture balance. Antiallergenic, tested for contaminants.

Adjustment to body contours:	
Pressure relief:	
Breathability:	
Durability:	

- Total height approx. 14 cm
- Cold foam core approx. 12 cm
RG 50/2.2 H1 soft | RG 50/3.1 H2 medium
RG 50/3.9 H3 firm
- Breathable cover, nonallergic, washable
Top side: double-layer, quilted, 100 % polyester
Bottom side/sides: AirMesh fabric, white
White edge binding tape at top side
3-sided zipper, 4 design straps

Weights approx. 0,70 x 2,00 m:	8.5 kg
1,00 x 2,00 m:	12.0 kg
1,40 x 2,00 m:	16.5 kg

MOBIL ZONEN MATRATZE | MOBIL ZONE MATTRESS

- Kaltschaum-Matratze 68310
Höhe 14 cm, Härtegrad: H1 (weich)
Cold foam mattress
Height 14 cm, Firmness: H1 (soft)
- Kaltschaum-Matratze 68311
Höhe 14 cm, Härtegrad: H2 (mittel)
Cold foam mattress
Height 14 cm, Firmness: H2 (medium)
- Kaltschaum-Matratze 68312
Höhe 14 cm, Härtegrad: H3 (fest)
Cold foam mattress
Height 14 cm, Firmness: H3 (firm)

285,00
EURO*

285,00
EURO*

285,00
EURO*





SPEZIALIST FÜR BESTE BELÜFTUNG

Das Einzigartige an der Mobil Comfort Matratze sind die innenliegenden, flexiblen Komfortlamellen. Sie sorgen für deutliche Entlastung der Rückenwirbel und Muskulatur und damit spürbaren Komfort. Gleichzeitig wird die Matratze hervorragend belüftet. Die Komfortlamellen erzielen ein gesundes Schlafklima und vermeiden Schimmelbildung. Die hochwertige Matratze ist allergiker-geeignet und schadstoffgeprüft.

Anpassung an die Körperkonturen:
Druckentlastung:
Atmungsaktivität:
Haltbarkeit:



Adjustment to body contours:
Pressure relief:
Breathability:
Durability:



- Gesamthöhe ca. 14 cm
- Kaltschaum-Kern ca. 12 cm
RG 50/2,2 H1 weich | RG 55/3,3 H2 mittel
RG 55/4,0 H3 fest
- Atmungsaktiver Bezug, Doppeltuch versteppt, 100 % Polyester
antiallergen, waschbar, 3-seitiger Reißverschluss

Gewicht ca. 0,70 x 2,00 m: 9,5 kg
1,00 x 2,00 m: 14,4 kg
1,40 x 2,00 m: 19,8 kg

SPECIALIST FOR THE BEST VENTILATION

What is unique about the Mobil Comfort mattress are the internal, flexible comfort slats. They provide significant relief for the vertebrae and muscles and thus noticeable comfort. At the same time, the mattress is excellently ventilated. The comfort slats achieve a healthy sleeping climate and prevent mold growth. The high-quality mattress is suitable for allergy sufferers and tested for harmful substances.

Adjustment to body contours:
Pressure relief:
Breathability:
Durability:



- Total height approx. 14 cm
- Cold foam core approx. 12 cm
RG 50/2.2 H1 soft | RG 55/3.3 H2 medium
RG 55/4.0 H3 firm
- Breathable cover, double layer quilted, 100 % polyester,
nonallergic, washable, 3-sided zipper

Weights approx. 0.70 x 2.00 m: 9.5 kg
1.00 x 2.00 m: 14.4 kg
1.40 x 2.00 m: 19.8 kg

* pro qm, Maße und Preise auf Anfrage | per sqm, dimensions and prices on request



315,00
EURO*

MOBIL COMFORT | MOBIL COMFORT

Kaltschaum-Matratze 47210
Höhe 14 cm, Härtegrad: H1 (weich)
Cold foam mattress
Height 14 cm, Firmness: H1 (soft)

315,00
EURO*

Kaltschaum-Matratze 40851
Höhe 14 cm, Härtegrad: H2 (mittel)
Cold foam mattress
Height 14 cm, Firmness: H2 (medium)

315,00
EURO*

Kaltschaum-Matratze 46834
Höhe 14 cm, Härtegrad: H3 (fest)
Cold foam mattress
Height 14 cm, Firmness: H3 (firm)



FROLI® MATRATZEN FÜR T5 + T6.0 CALIFORNIA

Für mehr Schlafkomfort im Dachbett. Eigens für diese Fahrzeuge entwickelte Komfortauflagen für orthopädisch korrekten Schlaf mit Wohlfühleffekt. Für optimale Unterlüftung und Trockenheit sorgt der atmungsaktive Bezug.

- 2-teilige Auflage mit klappbarem Fußbereich, einzelne Elemente mittels Reißverschluss teilbar
- 5 cm Kaltschaum (RG 40/42), Ges.-Höhe ca. 6 cm
- Atmungsaktiver Bezug: antiallergen und antibakteriell
Oberseite: Doppeltuch unverseppt
Unterseite: AirMesh-Gewebe, weiß
Teilbarer Reißverschluss an der Unterseite
- Klettband zur Fixierung der Auflage an der Unterseite
- Gewicht ca. 6,9 kg
- Einfacher Versand, die Matratze wird speziell komprimiert und erreicht nach dem Öffnen innerhalb von 24 Stunden ihre volle Höhe

FROLI® MATTRESSES FOR T5 + T6.0 CALIFORNIA

Enhanced sleeping comfort in the roof bed. Especially developed for this vehicles the comfort topper provides orthopedically correct sleep with a "feel-good effect". The breathable cover ensures excellent ventilation and dryness.

- 2-piece topper with folding foot part, single elements can be partitioned with a zipper
- 5 cm cold foam (RG 40/42), Total ht approx. 6 cm
- Breathable cover: non-allergic and antibacterial
Top side: Double-layer non-quilted
Lower side: AirMesh fabric, white
Separating zipper on the lower side
- Velcro tape on the lower side to fix the topper
- Weight approx. 6.9 kg
- Easy to ship, the mattress will be specially compressed and reached after opening reach full height within 24 hours

MATRATZE T5 / T6.0 DACHBETT | MATTRESSES T5 / T6.0 ROOF BED

Kaltschaum-Matratze, 2-teilig 68313
Höhe 5 cm; Länge ca. 198 cm
Breite ca. 120 cm
Härtegrade: H2-H3 (mittel/fest)
Cold foam topper, 2-piece
Height 5 cm, Length approx. 198 cm,
Width approx. 120 cm,
Firmness: H2-H3 (medium/firm)

399,00
EURO



made
in
Germany



i Ausgestattet mit einer Halteschleife für die Schwannenhalslampe.



i Equipped with retaining strap for the goose-neck lamp.

Matratze für Marco Polo – Mercedes

MATTRESSES FOR MARCO POLO – MERCEDES



FROLI® MATRATZEN FÜR MARCO POLO VON MERCEDES AB BAUJAHR 10/2016

Die eigens für Marco Polo Reisemobile entwickelte Dachbett-Matratze sorgt dank individueller Stützkraft für Schlaf mit Wohlfühleffekt und ist perfekt abgestimmt auf die Froli® Unterfederung. Zwei Härtegrade stehen zur Auswahl: H2 (mittel) oder H3 (fest).

- Hochwertiger Kaltschaum (1-teilig)
- Atmungsaktiver Bezug: antiallergen, antibakteriell
Oberseite: Doppeltuch unverstept
Unterseite: Air-Mesh-Gewebe, weiß
- Bezug ist abnehmbar (Reißverschluss) und bei 60 °C waschbar
- Klettband zur variablen Befestigung der Tasche an der Unterseite der Matratze
- Befestigungsglaschen zur Fixierung der Matratze an der Unterfederung
- Länge ca. 200 cm und Breite ca. 110 cm
- Höhe: ca. 5,5 cm
- Gewicht: ca. 6,5 kg
- Raumgewicht: ca. 40 – 43 kg/m³
- Stauchhärte: 3.9 – 4.4. kPa
- Einfacher Versand, die Matratze wird speziell komprimiert und erreicht nach dem Öffnen innerhalb von 24 Stunden ihre volle Höhe

FROLI® MATTRESSES FOR MARCO POLO BY MERCEDES AS OF YEAR 10/2016

The roof bed mattress developed especially for Marco Polo motorhomes provides sleep with a feel-good effect thanks to its individual support power. Perfectly matches to the Froli® slat base. Two degrees of firmness are available: H2 (medium) or H3 (firm).

- High-quality cold foam (1-part)
- Breathable cover: antiallergenic, antibacterial
Upper side: Double-layer unquilted
Underside: Air mesh fabric, white
- Cover is removable (zipper) and washable at 60 °C
- Velcro tape for variable fastening of the bag to the underside of the mattress
- Fixing straps for fixing the mattress at the slat base
- Length approx. 200 cm and width approx. 110 cm
- Height: approx. 5.5 cm
- Weight: approx. 6.5 kg
- Density: approx. 40 – 43 kg/m³
- Compression hardness: 3.9 – 4.4. kPa
- Easy to ship, the mattress will be specially compressed and reaches full height within 24 hours after opening

Schlafauflage für Marco Polo – Mercedes

TOPPER FOR MARCO POLO BY MERCEDES



FROLI® SCHLAFAUFLAGE FÜR MERCEDES MARCO POLO AB BAUREIHE W 447

Eine komfortable Schlafauflage für den Mercedes Marco Polo. Praktisch zusammenklappbar, inklusive schmutzabweisender Husse. Die maßgefertigte Kaltschaum-Matratze hat einen Schaumstoffkern mit circa 4 cm Höhe aus einer Kombination von Kaltschaum und Vlies. Sie bietet Festigkeit und Elastizität und sorgt somit für einen erholsamen Schlaf.

- Durch die mitgelieferte Schutzhülle ist die Schlafauflage gegen Staub und Verschmutzung geschützt.
- Entspricht den Automotive-Kriterien
- Der Bezug ist bei 30 °C waschbar.
- **Maße Marco Polo (mit Küche):**
Länge ausgeklappt: 200 cm Länge | 104 cm Breite | 4 cm Höhe
Länge zusammengeklappt: 55 cm Länge | 104 cm Breite | 16 cm Höhe
- **Maße Marco Polo Horizon / Activity (ohne Küche):**
Länge ausgeklappt: 190 cm Länge | 127 cm Breite | 4 cm Höhe
Länge zusammengeklappt: 55 cm Länge | 127 cm Breite | 16 cm Höhe
- Bezug: 100 % Polyester
- Unterseite AirMesh in Schwarz
- Oberseite Doppeltuch in Anthrazit
- Füllung: 100 % Polyester
- Schaumkern: PUR-Kaltschaum+Vlies; RG: 48 kg/m³

FROLI® TOPPER FOR MARCO POLO BY MERCEDES AS OF SERIES W 447

A comfortable topper for the Mercedes Marco Polo. Conveniently foldable, including dirt-repellent cover. The custom-made cold foam mattress has a foam core with a height of approximately 4 cm from a combination of cold foam and fleece. It provides firmness and elasticity, ensuring a restful night's sleep.

- Due to the included protective cover, the topper is protected against dust and dirt.
- Fulfills the automotive criteria
- The cover is washable at 30 °C.
- **Dimensions Marco Polo (with kitchen):**
Length unfolded: 200 cm length | 104 cm width | 4 cm height
Length folded: 55 cm length | 104 cm width | 16 cm height
- **Dimensions Marco Polo Horizon / Activity (without kitchen):**
Length unfolded: 190 cm length | 127 cm width | 4 cm height
Length folded: 55 cm length | 127 cm width | 16 cm height
- Cover: 100 % polyester
- Underside AirMesh in black
- Top side double cloth in anthracite
- Filling: 100 % polyester
- Foam core: PUR cold foam+fleece; RG: 48 kg/m³



i

Inklusive kleiner Tasche mit Klettband zur Aufbewahrung von Utensilien.

i

Including small bag with velcro tape for storing utensils.

405,00
EURO

MATRATZE FÜR MARCO POLO | MATTRESS FOR MARCO POLO

Kaltschaum-Matratze 74409
Höhe 5,5 cm, Länge ca. 200 cm, Breite ca. 110 cm, Härtegrad: H2 (mittel)
Cold foam mattress
Height 5,5 cm, Length approx. 200 cm, Width approx. 110 cm, Firmness 2 (medium)

Kaltschaum-Matratze 74410
Höhe 5,5 cm, Länge ca. 200 cm, Breite ca. 110 cm, Härtegrad: H3 (fest)
Cold foam mattress
Height 5,5 cm, Length approx. 200 cm, Width approx. 110 cm, Firmness 3 (firm)



made in Germany

SCHLAFAUFLAGE – MARCO POLO | TOPPER FOR MARCO POLO

Auflage für Marco Polo (mit Küche).... 78697
Höhe 4 cm
Länge ca. 200 cm, Breite ca. 104 cm
Topper for Marco Polo (with kitchen)
Height 4 cm, Length approx. 200 cm, Width approx. 104 cm

Auflage für Horizon und Activity 79785
(ohne Küche), Höhe 4 cm, Länge ca. 190 cm, Breite ca. 127 cm
Topper for Horizon and Activity
(without kitchen), Height 4 cm, Length approx. 190 cm, Width approx. 127 cm

499,00
EURO

539,00
EURO



made in Germany



Produktvideo

Handgefertigte Matratzen nach Maß

HANDCRAFTED MATTRESSES MADE-TO-MEASURE

Wir fertigen Matratzen nach Maß! Individuell nach Ihren Wünschen, Abmessungen, Schrägen oder Rundungen.

We manufacture all mattresses to measure. Individually according to your wishes, dimensions, custom sizes with angles or curves.

PERSÖNLICHE BERATUNG VOR ORT

Der Froli® Direktverkauf bietet persönliche Beratung mit individueller Planung und Probeliegen. Dafür möchten wir uns gerne Zeit nehmen und bitten um telefonische Terminabsprache.

PERSONAL ADVICE ON SITE

Froli® direct sales offers personal advice with individual planning and test beds. We would like to take the time for this and ask you to make an appointment by telephone.

In der Nähe unserer Firmenzentrale bieten wir Kurzzeitparkplätze für unsere Kunden an.

We offer short-term parking for our customers near our company headquarters.



SCHABLONEN-SET

Alle Maße möglich. Fordern Sie kostenlos unser Schablonen-Set zur Erstellung des Matratzen-Schnittmusters an.

@ E-Mail verkauf@froli.com

Fax +49 (0)5207 95 00-61

TEMPLATE SET

All dimensions possible. For creating a mattress pattern please order the template set for free.

@ E-Mail verkauf@froli.com

Fax +49 (0)5207 95 00-61

YouTube Video „Matratzen-nach-Maß“ auf unserem YouTube Channel, unserer Homepage oder hier mit Smartphone einscannen.

YouTube Video „mattresses-to-measure“ on our website, YouTube channel or here to scan via smart phone.



<http://www.youtube.com/channel/Froli>



RASTERTABELLE ZUR BESTELLUNG DER FROLI® MATRATZEN

Länge / Length (cm)

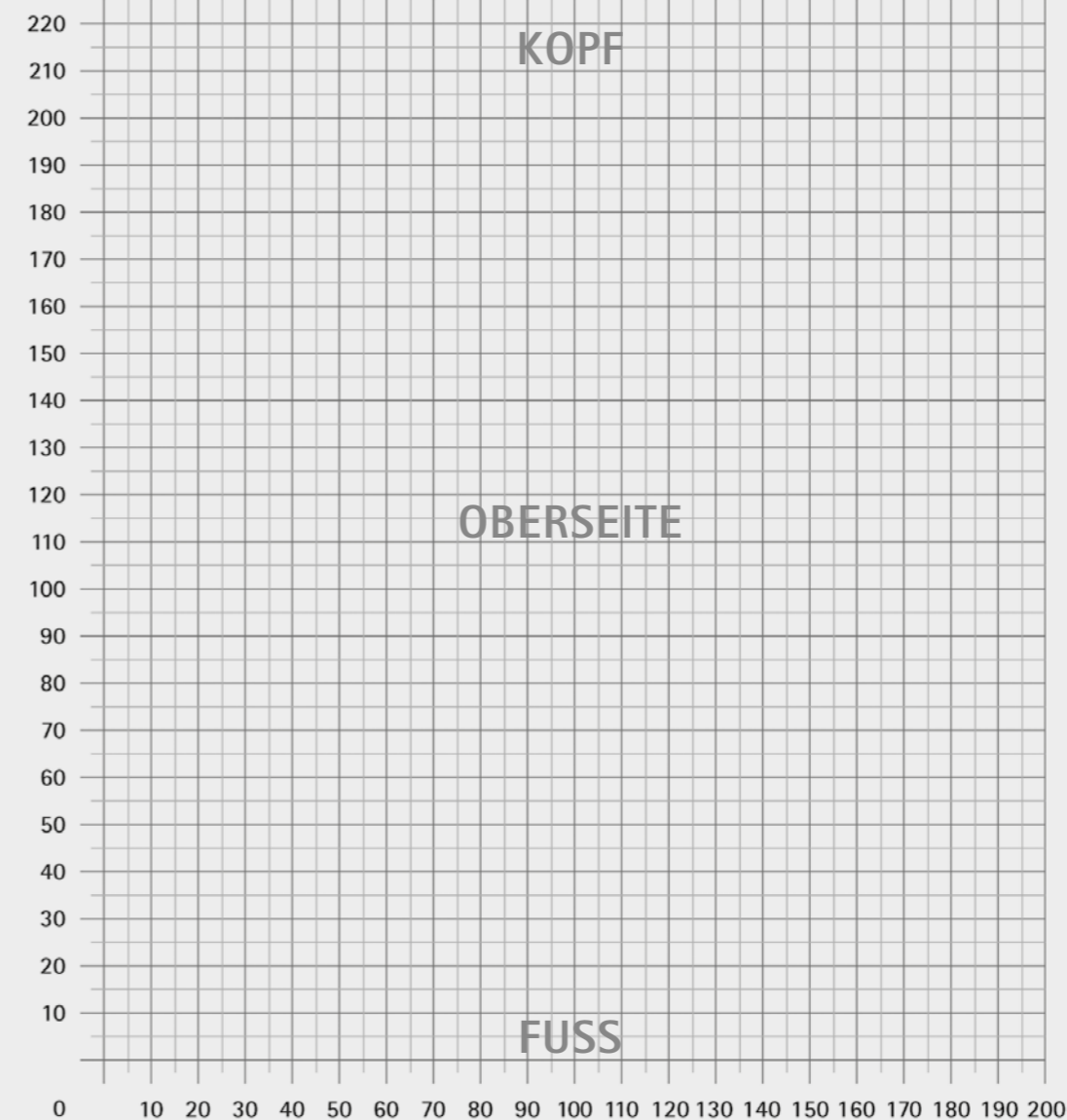

- Tour
- Mobil Zonen
- Mobil Comfort
- Mobil Plus
- Mobil
- Schablonenset Bestellung (Seite 44)

BITTE IN DRUCK-
BUCHSTABEN
AUSFÜLLEN

Breite/Width (cm)

SCHRITT 1

Alte Matratze oder Bettfläche ausmessen. Wenn keine alte Matratze vorhanden ist, eine Schablone aus Pappe vom Grundriß ausmessen.

SCHRITT 2

Die Rastertabelle kopieren. Form der gewünschten Matratze mit den ausgemessenen Zentimetermaßen in Rastertabelle einzeichnen. Auf eventuelle seitliche Abschrägungen achten.

SCHRITT 3

Rastertabelle mit kompletter Anschrift per Telefax, E-Mail oder Post an:

Froli® GmbH + Co. KG
Liemker Straße 27 | 33758 Schloß Holte-Stukenbrock
Tel.: +49 5207 95 00-0 | Fax: +49 5207 95 00-61
E-Mail: verkauf@froli.com

Name: _____

Straße: _____

PLZ: _____ Ort: _____

Telefon: _____

Datum: _____ Unterschrift: _____



DRAWING GRID TO ORDER FROLI® MATTRESSES

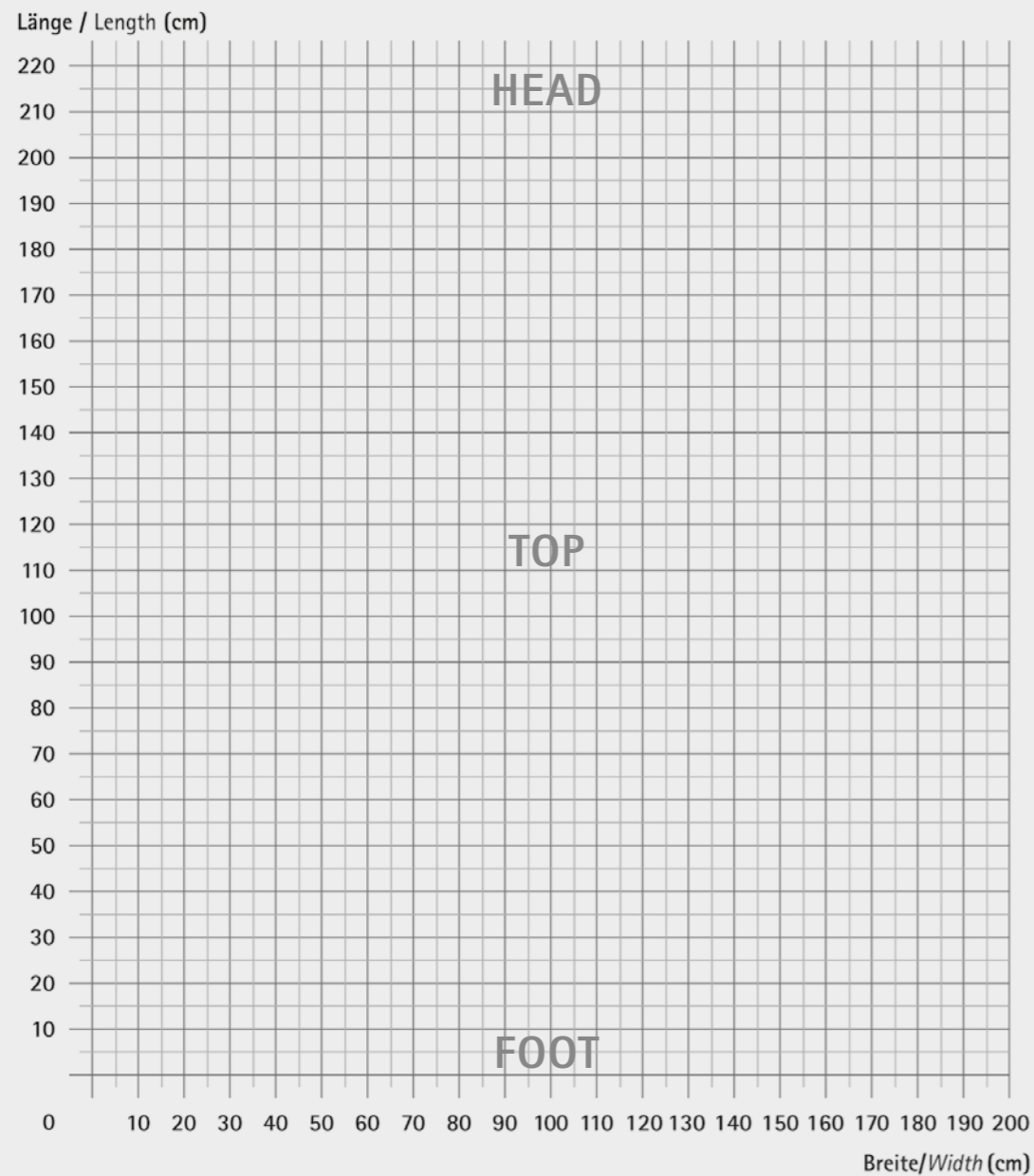

- Tour
- Mobil Zone
- Mobil Comfort
- Mobil Plus
- Mobil
- Template Set
Order (Page 44)

PLEASE COMPLETE IN BLOCK LETTERS

STEP 1

Measure the existing mattress or bed surface. If no mattress is available, create a template of the bed surface.

STEP 2

Copy the grid table. Sketch in the form of the mattress needed, with the appropriate centimetre dimensions. Please bear in mind the possibility of sloping sides.

STEP 3

Please send the grid table via fax, e-mail or mail, together with your address and telephone number to:

Froli® GmbH + Co. KG
 Liemker Straße 27 | 33758 Schloß Holte-Stukenbrock – Germany
 Tel.: +49 5207 95 00-0 | Fax: +49 5207 95 00-61
 E-Mail: verkauf@froli.com

Name: _____

Street: _____

Country: _____ City: _____

Phone: _____

Date: _____ Signature: _____



Reisekissen TRAVEL PILLOW

Reisekissen gerollt, aus viscoelastischem Kern mit Lüftungskanälen in praktischer Tasche. Spürbare, angenehme Durchlüftung bei Druck. Super weiche Schaumqualität.

Travel pillow rolled, with practical bag, viscoelastic core and ventilation canals. Pleasant air flow when pressed in. Super soft foam quality.

Reisekissen, Höhe ca. 10 cm..... 77289
 Größe ca. 36 x 45 cm
 Bezug: 100 % Polyester
 Waschbar bis 60 °C (Schaumkern nicht waschbar)
Travel pillow, Height approx 10 cm
 Dimensions approx. 36 x 45 cm
 Cover: 100 % polyester
 Washable up to 60 °C (Foam core not washable)

69,00 EURO

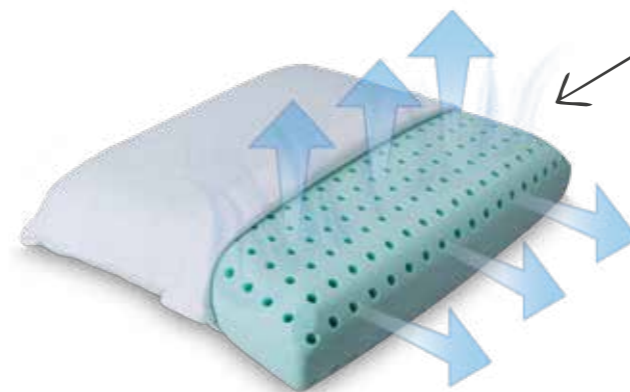

Inklusive gratis Tasche Including free bag



FROLI®

AUSRÜSTUNG + ZUBEHÖR

EQUIPMENT + ACCESSORIES



 FROLI_OFFICIAL

Standardkeil

STANDARD WHEEL RAMP



- Stufenloses Auffahren bis zur Gesamthöhe von ca. 80 mm.
- Gewicht: ca. 1.090 g
- Für Tandemachse geeignet.
- Continuous access to overall height approx. 80 mm.
- Weight: approx. 1,090 g
- Suitable for twin axle.

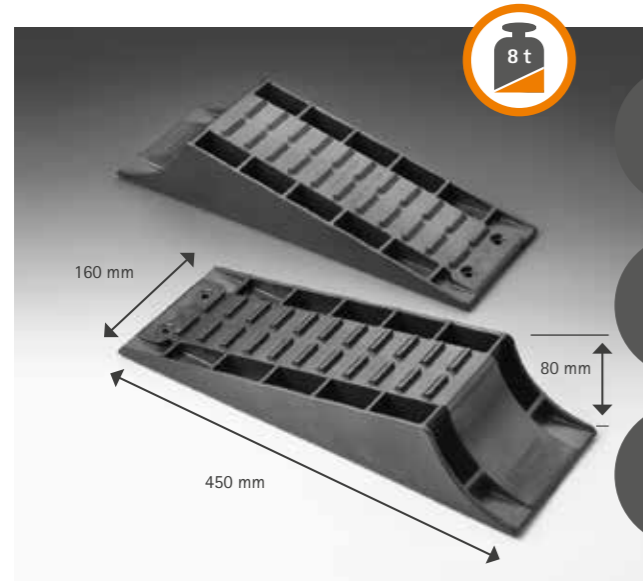

17,00
EURO

Standardkeil, 2er Set, schwarz..... 27253
Geprüfte Stützlast: 2.000 kg pro Rad
Standard wheel ramp, 2-piece kit, black
Tested load capacity: 2,000 kg per wheel

5,00
EURO

Zubehör Auffahrhilfe 27269
2er Set, schwarz
Accessory Access aid
2-piece kit, black

8,50
EURO

Zubehör Parkstopper 27317
2er Set, schwarz
Accessory Parking stopper
2-piece kit, black

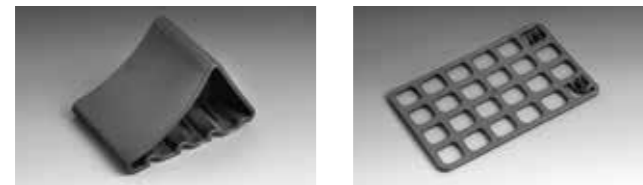

Maxi-Keil

MAXI RAMP



- Stufenloses Auffahren bis zu einer Gesamthöhe bis ca. 120 mm
- Gewicht: ca. 1.950 g
- Continuous access to overall height of approx. 120 mm
- Weight: approx. 1,950 g

Der Maxi-Keil sorgt für optimalen Höhenausgleich bei Steigungen und unebenen Standflächen. Für Zwillingsreifen geeignet.

The Maxi ramp provides perfect height adjustment on inclines or uneven terrains. Suitable for dual tyres.

Maxi-Keil, 2er Set, schwarz 51552
Inklusive Transporttasche
Geprüfte Stützlast: 5.000 kg pro Rad
Maxi ramp, 2-piece kit, black
Carrying bag included
Tested load capacity: 5,000 kg per wheel

39,00
EURO

Zubehör Auffahrhilfe 27269
2er Set, schwarz
Accessory Access aid
2-piece kit, black

5,00
EURO

Zubehör Parkstopper 26030
2er Set, schwarz
Accessory Parking stopper
2-piece kit, black

15,50
EURO

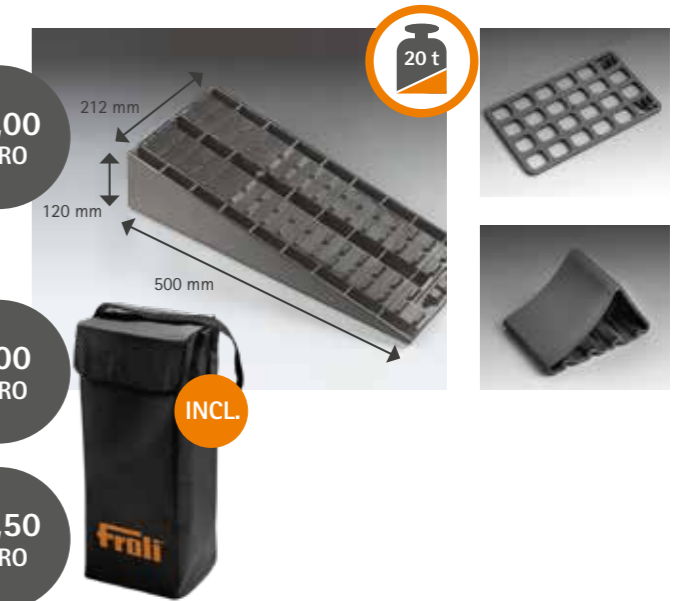

**INNOVATIVE RUNDKEILE:
STUFENLOSER HÖHENAUSGLEICH UND
REIFENSCHONENDES PARKEN!**

- Einfaches stufenloses Auffahren.
- Optimale Schonung der Reifen und sicherer, stabiler Stand
- Perfekte Lastverteilung (Lasteinwirkung immer von oben), so kann der Rundkeil nicht wegrutschen.
- Keine Auffahrhilfe erforderlich.
- Zugelassen bis zu einem Reifendurchmesser von max. 70 cm
- Achtung: bei einigen Automatikgetrieben kann es zu Auffahrproblemen kommen.

Bitte Schürzenhöhe beachten!

Pro: mindestens 28 cm, Mini: mindestens 21 cm

**INNOVATIVE ROUND WHEEL LEVELLERS:
ALLOW CONTINUOUS ACCESS AND TYRE
SAVING PARKING!**

- Easy continuous access.
- Ideal tyre protection, safe and stable positioning
- Perfect load balancing; thus, the leveller cannot slide away and the vehicle does not slip off.
- No access aid required.
- Approved for wheels up to 70 cm diameters maximum
- Attention: Some automatic transmissions may cause problems when ascending the leveller.

Please note the minimum ground clearance!

Pro: minimum of 28 cm, Mini: minimum of 21 cm



1. Keil unter dem Reifen festklemmen | 2. Stufenlos auffahren 1. Move leveller under the wheel | 2. Continuous access

Rundkeil Pro

ROUND WHEEL LEVELLER PRO

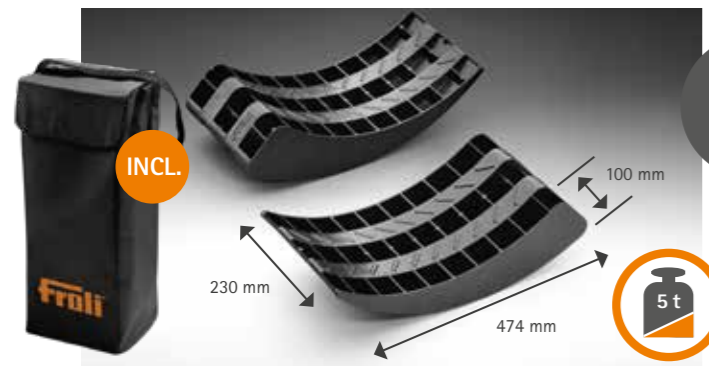

**35,00
EURO**

Rundkeil Pro, 2er Set, schwarz..... 75169

Geprüfte Stützlast: 1.250 kg pro Rad
Gewicht: ca. 1.700 g
Auffahrhöhe bis max. 10 cm.
Schürzenhöhe muss mind. 28 cm betragen.
Inklusive Transporttasche
Round wheel leveller pro, 2-piece kit, black
Tested load capacity: 1,250 kg per wheel
Weight approx. 1,700 g
Access height up to max. 10 cm.
Apron height must be at least 28 cm.
Carrying bag included

Rundkeil Mini

ROUND WHEEL LEVELLER MINI

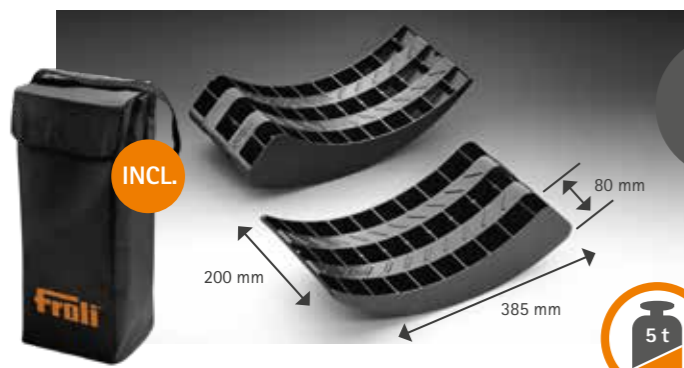

**32,00
EURO**

Rundkeil Mini, 2er Set, schwarz..... 68298

Geprüfte Stützlast: 1.250 kg pro Rad
Gewicht: ca. 1.100 g
Auffahrhöhe bis max. 8 cm.
Schürzenhöhe muss mind. 21 cm betragen.
Inklusive Transporttasche
Round wheel leveller mini, 2-piece kit, black
Tested load capacity: 1,250 kg per wheel
Weight approx. 1,100 g
Access height up to max. 8 cm.
Apron height must be at least 21 cm.
Carrying bag included

Schutzrechte für Design und Funktion. | Patent pending.



Kompaktkeil COMPACT LEVELLER



STAPELBARER KOMPAKTKEIL –
100 % RECYCLEBAR.

Die Vorteile:

- Einfaches, stufenloses Auffahren
 - Stapelfähigkeit: Es können bis zu 3 Kompaktkeile übereinander gestapelt befahren werden
 - Extrem kompakt und platzsparend verstaubar
 - Perfekter Höhenausgleich
 - Überfahren möglich
 - Ökologischer Versandkarton
- Optional: Auffahrhilfe (Seite 58)

STACKABLE COMPACT LEVELLER –
100 % RECYCABLE.

The benefits:

- Simple, stepless to drive on
 - Stackability: Up to 3 compact leveller, stacked on top of each other, can be driven on
 - Extremely compact and space-saving stowable
 - Perfect height balancing
 - Possible to drive over
 - Ecological shipping cardboard box
- Optional: Access aid (page 58)



37,00
EURO

Kompaktkeil, 2er Set, schwarz..... 76686
inkl. Transporttasche
Geprüfte Stützlast: 3.700 kg
Compact leveller, 2-piece kit, black,
Carrying bag included
Tested load capacity: 3,700 kg



Stufenkeil WHEEL LEVELLER



- Auffahren in 3 Höhen: 45 mm, 75 mm und 105 mm
- Gewicht: ca. 1.800 g
- Auffahrhöhe bei Verwendung der Rampe: 130 mm

- Access to 3 heights: 45 mm, 75 mm und 105 mm
- Weight: approx. 1,800 g
- Access height with the ramp: 130 mm



43,00
EURO

Stufenkeil, 2er set, schwarz..... 47064
inkl. Transporttasche
Geprüfte Stützlast: 2.000 kg pro Rad
Wheel leveller, 2-piece set, black
Carrying bag included
Tested load capacity: 2,000 kg per wheel

17,50
EURO

Zubehör Ausgleichsrampe 27207
2er Set, schwarz
Accessory Levelling ramp
2-piece kit, black



Stufenkeil XL WHEEL LEVELLER XL



- Auffahren in 2 Höhen: 65 mm und 115 mm
- Auffahrfläche: 575 x 235 mm
- Gewicht: ca. 2.500 g

- Access to 2 heights: 65 mm und 115 mm
- Access area: 575 x 235 mm
- Weight: approx. 2,500 g

Der Stufenkeil XL vereinfacht sicheres Auffahren und stabilen Stand auf einer großen Fläche.

The wheel leveller XL facilitates safe access and ensures stable positioning over a large area.

Optional lässt sich der Stufenkeil XL mit Auffahrmatte XL 74002 verbinden (Seite 58).

The wheel leveller Multi can be optionally joined together with access mat XL 74002 (page 58).

Stufenkeil XL, 2er Set, schwarz..... 29432
Geprüfte Stützlast: 5.000 kg pro Rad
Wheel leveller XL, 2-piece kit, black
Tested load capacity: 5,000 kg per wheel

58,00
EURO

Zubehör Auffahrmatte XL (Seite 58)..... 74002
2er Set, schwarz
Accessory Access mat XL (page 58)
2-piece kit, black

25,00
EURO

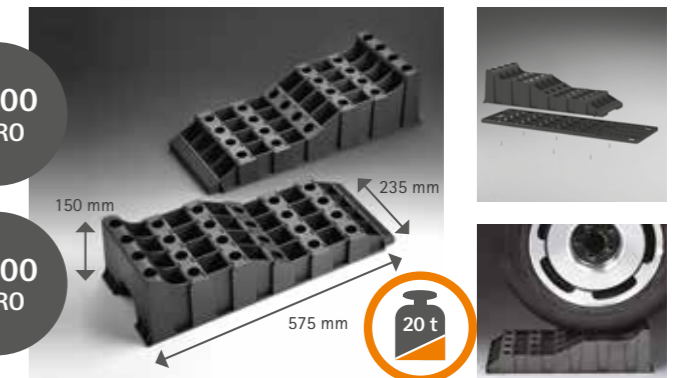

STUFENKEIL
WHEEL LEVELLER



STUFENKEIL XL
WHEEL LEVELLER XL

Wohnwagen-Set

CARAVANING SET



- 3 Auffahrhöhen
- Basiskeil: 55 mm, Höhe I
- Aufsatzkeil: 40 mm, Höhe II
- Gesamthöhe: 95 mm, Höhe III
- Gewicht: ca. 1.840 g

- 3 access heights
- Base block: 55 mm, Height I
- Top block: 40 mm, Height II
- Overall height: 95 mm, Height III
- Weight: approx. 1,840 g

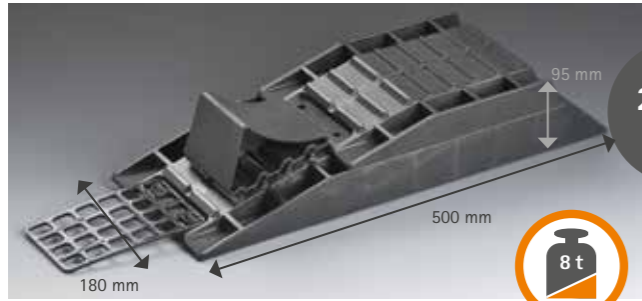

24,00
EURO

Wohnwagen-Set, 4-teilig, schwarz 27926

- 1 Ausgleichskeil 2-teilig
- 1 Auffahrhilfe
- 1 Parkstopper
- Geprüfte Stützlast: 2.000 kg pro Rad
- Caravaning Set 4-piece kit, black**
- 1 wheel leveller 2-piece kit
- 1 access aid
- 1 parking stopper
- Tested load capacity: 2,000 kg per wheel



Ideal für Fahrzeuge bis 8,0 t zulässigem Gesamtgewicht.
Perfect for vehicles up to 8.0 t permissible maximum weight.



Wohnwagen-Set

CARAVANING SET



- Stufenloses Auffahren bis zu einer Gesamthöhe von ca. 80 mm
- Auffahrfläche ca. 160 x 450 mm
- Optimaler Höhenausgleich bei Steigungen und unebenen Flächen

- Continuous access to overall height: up to approx. 80 mm
- Access area approx. 160 x 450 mm
- Perfect height adjustment on inclines or uneven terrains

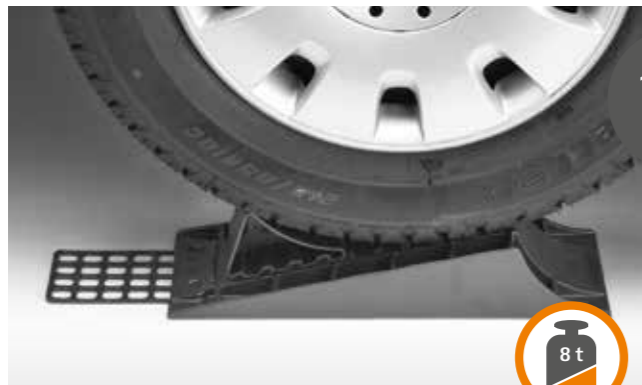

19,00
EURO

Wohnwagen-Set 3-teilig, schwarz 27314

- 1 Standardkeil
- 1 Auffahrhilfe
- 1 Parkstopper
- Geprüfte Stützlast: 2.000 kg pro Rad
- Caravaning set, 3-piece kit, black**
- 1 standard wheel leveller
- 1 access aid
- 1 parking stopper
- Tested load capacity: 2,000 kg per wheel



Ideal für Fahrzeuge bis 8,0 t zulässigem Gesamtgewicht. | Perfect for vehicles up to 8.0 t permissible maximum weight.

made in Germany

Internationale Schutzrechte. Sonderausführungen auf Anfrage. Technische und farbliche Änderungen möglich.
International industrial property rights. Special versions on request. Subject to technical amendments and colour adjustments.

Stützplatten

SUPPORT PLATES

Verhindert das Wegrutschen oder Einsinken von Hubstützen, Stützblöcken, Caravanstützfüßen, Motorradständern sowie Zeltstangen bei glattem oder weichem Untergrund. UV- und kältebeständig.

Prevents slipping or sinking of lift / support legs, support blocks, caravan supporting feet, motorcycle stands and tent poles on slippery or soft subsoils. UV- and cold-resistant.

Stützplatten, 4er Set, schwarz 15589

- Maße ca. 170 x 170 x 17 mm
- Geprüfte Stützlast: 1.000 kg
- Gewicht ca. 1.000 g / 4-er Set
- Inkl. praktischer Klettverschluss tasche für den Transport

Support plates, 4-piece kit, black

- Dimensions approx. 170 x 170 x 17 mm
- Tested load capacity: 1,000 kg
- Weight approx. 1,000 g / 4-piece kit
- Convenient carrying bag incl.

13,50
EURO



Transporttasche

CARRYING BAG

Praktische Transporttasche für die Aufbewahrung und den sicheren Transport der Auffahrkeile.

- Farbe: schwarz mit Trageriemen und Klettverschluss
- Traglast: 25 kg

Convenient carrying bag for storage and safe transport of wheel levellers.

- Colour: black with carrying strap and velcro fastener
- Ultimate load: 25 kg

Transporttasche, Größe L 46275

- Maße: Breite 250 mm | Tiefe 200 mm | Höhe 630 mm

Carrying bag, Size L: Dimensions: Width 250 mm | Depth 200 mm | Height 630 mm

8,50
EURO

Transporttasche, Größe M 63186

- Maße: Breite 225 mm | Tiefe 160 mm | Höhe 550 mm

Carrying bag, Size M: Dimensions: Width 225 mm | Depth 160 mm | Height 550 mm

8,00
EURO

Transporttasche, Größe S 63187

- Maße: Breite 190 mm | Tiefe 120 mm | Höhe 520 mm

Carrying bag, Size S: Dimensions: Width 190 mm | Depth 120 mm | Height 520 mm

7,50
EURO



Abbildung kann abweichen
Illustration can vary

Auffahrmatte XL

ACCESS MAT XL

- Praktische, flexible Auffahr- und Anti-Einsinkmatte für Froli®-Stufenkeil XL.
- Schützt vor Einsinken und Wegrutschen beim Auffahren auf weichem Grund. Zusätzlicher Verschmutzungsschutz.
- Leicht zu befestigen mittels beiliegender Schrauben.
- Convenient, flexible access mat for Froli® wheel leveller XL.
- Prevents the levellers from sinking into soft ground. It also serves as dirt protection.
- Easy to attach with incl. screws.

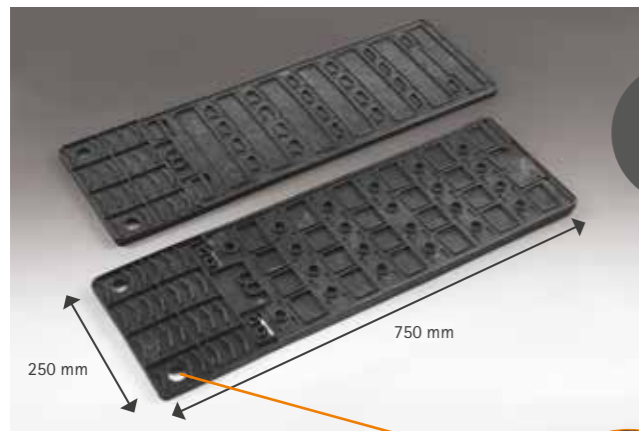

25,00
EURO

Auffahrmatte XL, 2er Set, schwarz..... 74002

Gewicht ca. 920 g, Höhe ca. 14 mm
inkl. 6 Schrauben

Access mat XL, 2-piece kit, black

Weight approx. 920 g, Height approx. 14 mm, 6 screws included

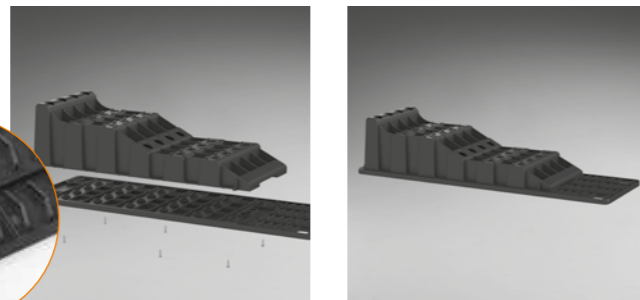

Besonders hilfreich: Mit Befestigungsösen für die Sicherung von Fahrradschloss, Hundeleine etc. | Smart extra: includes loops for bicycle locks, dog leashes etc.

Gripmatte

GRIP MAT

Die Gripmatte wird vor die Antriebsräder gelegt, um ein Rutschen oder Festfahren auf sandiger oder unebener Fläche zu vermeiden. Antirutschprofile gewähren eine hohe Radhaftung, Befestigungslöcher, um:

The grip mat is placed in front of the drive wheels to prevent slipping or sticking on a sandy or uneven surface. Anti-slip profiles guarantee a high level of wheel grip, fixing holes are provided to:

- 2 Gripmatten durch Zusammenbinden zu verlängern.
- Gripmatte mit Schnur am Fahrzeug zu befestigen, um die Auffahrhilfe nicht zu vergessen.
- Extend the length of 2 grip mats by joining them together.
- Secure the grip mat to the vehicle with a cord to ensure not to forget the access aid.

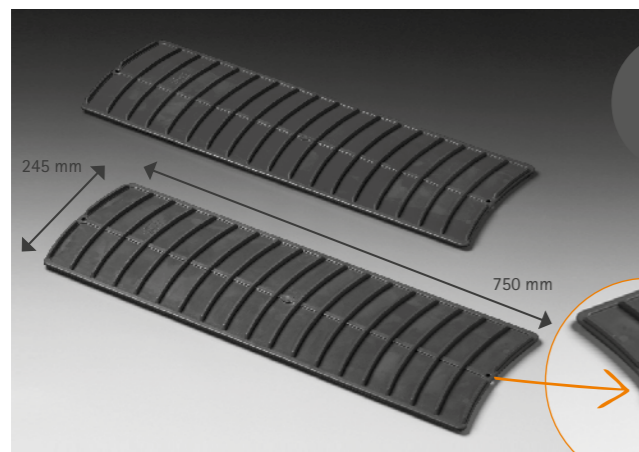

20,00
EURO

Gripmatte, 2er Set, schwarz 27374

2 cm hohe Stege; Gewicht ca. 800 g

Grip mat, 2-piece kit, black

2 cm high profiles; Weight approx. 800 g

Besonders hilfreich: Mit Befestigungsösen für die Sicherung von Fahrradschloss, Hundeleine etc. | Smart extra: includes loops for bicycle locks, dog leashes etc.



Led-Leuchte

LED LIGHT

- **Dämmerungsschalter**
- 15 weiße Hochleistungs-LED (6500 K Wärmtemperatur)
- Lichtstrom 82,5 Lumen, hohe Leuchtstärke (2.200 mcd bei 120° Abstrahlwinkel)
- Geringer Energieverbrauch von ca. 140 mA
- Betriebsspannungsbereich von 10,5 - 16,0 Volt (Nennspannung 12 Volt)
- 40.000 Stunden Brenndauer
- Bewegungssensor (Reichweite ca. 3 m)
- Einschaltzeit ca. 45 Sekunden
- Aktivierungsschwelle bei ca. 50 Lux
- Dauerlichtfunktion über externen Schalter möglich
- Nicht im Lieferumfang enthalten: Sicherung, Schalter und Anschlusskabel
- **Twilight switch**
- 15 high-powered white LED (6500 K color temperature)
- 82.5 Lumen, high luminous intensity (2,200 millicandela with 120° beam angle)
- Low energy consumption of approx. 140 mA
- Operating voltage of 10.5 - 16.0 volt (rated voltage 12 volt)
- 40,000 hours rated life
- Motion sensor (range of approx. 3 m or 10 feet)
- Switch-on time approx. 45 seconds
- Activating threshold approx. 50 lux
- Permanent lighting function available with external switch
- Not included are: Fuse, switch, connecting cable

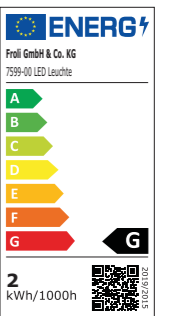

Led-Leuchte, Maße ca. Höhe 70 mm, 25748

Breite 665 mm, Tiefe 50 mm

Led light, Dimensions approx. Height 70 mm,

Width 665 mm, Depth 50 mm

115,00
EURO

Wechseleinbauswitcher 28292 für LED-Leuchte

Einbaumaß ca. 30 x 20 x 15 mm

Replacement built-in switch for LED light

Assembly size approx. 30 x 20 x 15 mm

7,10
EURO



Ankerplatte

ANCHOR PLATES

NEU

Die Froli® Ankerplatten sind der perfekte Begleiter für jede Campingtour. Einfach mit den im Lieferumfang beinhalteten hochwertigen Schrauben im Boden befestigen. Mit der Froli® Ankerplatte sind Zelte, Vorzelte, Markisen und vieles mehr perfekt gesichert. Darüber hinaus verfügt die Ankerplatte zusätzliche Punkte zur Befestigung von beispielsweise Hundeleinen, Gummiboote oder weiteren Campingutensilien.

The Froli® anchor plates are the perfect companion for everyone camping tour. Easy with the included ones fasten high-quality screws in the floor. With the Froli® anchor plates are tents, awnings, awnings and much more perfectly secured. In addition, the anchor plate has additional points for attaching dog leashes, for example, rubber boats or other camping utensils.

Ankerplatte, 2er Set, schwarz 80989

Ø 140 mm; inkl. 10 Befestigungsschrauben 8x180 mm; 100 % recyclebares Material; Gewicht: ca. 550 g; Prüflast: 200 kg

Anchor plates, 2-piece kit, black

Ø 140 mm; incl. 10 fixing screws 8x180 mm; 100 % recyclable material; Weight: approx. 550 g; Test load: 200 kg

16,50
EURO



Gasflaschenhalter

GAS BOTTLE HOLDER

Gasflaschenhalter zur sicheren Fixierung der Gasflasche am Boden bzw. auf einer Bodenplatte. Das Gasgebinde wird auf die Fixierung für 5 oder 11 kg Flaschen gestellt und mittels Halterriemen am Flaschenhals befestigt. Es sind die aktuell gültigen Gesetze und Richtlinien für Flüssiggasanlagen zu beachten!

The gas bottle holder ensures safe fixing on the bottom or the base plate. The barrel is placed on the fixing for 5 or 11 kg bottles and mounted with the belt which is put across the bottleneck. Please ensure laws and guidelines for LPG systems!



34,00
EURO

Gasflaschenhalter..... 29095
zur Bodenbefestigung
Ø 300 mm, für 5 kg und 11 kg Gasflaschen
Gas bottle holder for bottom mounting
Ø 300 mm, for 5 kg and 11 kg gas bottles



Gut gesichert!

Lüftungsgitter

AIR GRILLE

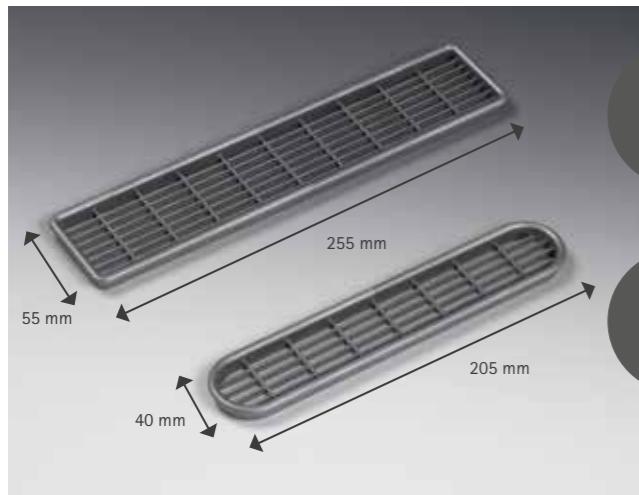

4,50
EURO

Lüftungsgitter..... 29219
Farbe: silber, Form: eckig
Maß: 255 x 55 mm
Air grille, Colour: silver, Shape: square
Dimension: 255 x 55 mm

4,00
EURO

Lüftungsgitter..... 29218
Farbe: silber, Form: oval
Maß: 205 x 40 mm
Air grille, Colour: silver, Shape: oval
Dimension: 205 x 40 mm

Solarmodul Halter-Set

SOLAR PANEL HOLDER SET

- Extrem belastbar (TÜV-geprüfte Sicherheit)
- Sehr geringes Gewicht: ca. 88 g pro Stück
- Hohe Alterungsbeständigkeit durch Hochleistungskunststoff
- Keine zusätzliche Dachdurchführung nötig
- Kompakte Schraubflächen gewährleisten eine hohe Wasserbeständigkeit
- Zentrierrillen als Montagehilfe
- Aerodynamisches Design
- Ablaufrillen in der Auflagefläche
- Individuelle Einsatzmöglichkeiten (Wohnmobile, Wohnwagen, Flachdächer)
- Nicht im Lieferumfang enthalten: Solarmodul

- Sturdy design (TÜV-tested safety)
- Lightweight: approx. 88 g per piece
- High resistance to ageing due to high performance plastic
- No additional cable bushing necessary
- Compact screw faces ensure a high level of water resistance
- Centering grooves as an installation aid
- Aerodynamic design
- Drain grooves in the contact face
- Individual application possibilities (motorhomes, caravans, flat roofs)
- Not included: Solar panel

4 x Halterung für Solarmodul 59787
Traglast bis zu 7 kg pro Solarmodul
1 x Kabeldurchlass M16
4 x Holder for solar panel
Bearing load up to 7 kg per solar panel
1 x Cable feedthrough M16

39,50
EURO

Ergänzungsset..... 59788
2 x Halterung für Solarmodul
Traglast bis zu 7 kg pro Solarmodul
Extension set
2 x Holder for solar panel
Bearing load up to 7 kg per solar panel

21,00
EURO

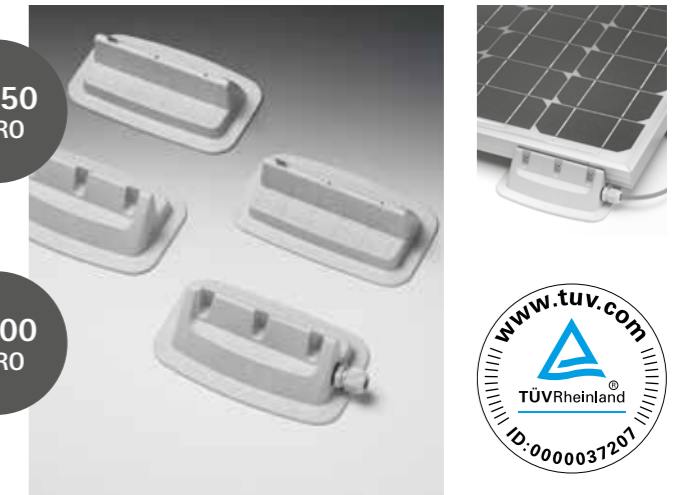

Freizeittasche

LEISURE BAG

Freizeittasche, Farbe: schwarz..... 43452
mit 2 Griffen und Reißverschluss
Maße: Länge 650 mm | Breite 200 mm | Höhe 260 mm
Leisure bag, Colour: black
with 2 handholds and zipper
Dimensions: Length 650 mm | Width 200 mm | Height 260 mm

9,50
EURO





Rotwein-Glashalter

REDWINE GLASS HOLDER

Rotwein-Glashalter zum sicheren Einschub von 2 Gläsern mit Stielfuß bis max. ca. Ø 86 mm. Sicher und einfach hängend oder aufrecht im Schrank/Regal anzubringen. Schraubenset inklusive.

Redwine glass holder for safe storage of 2 glasses with a stem base up to max. approx. Ø 86 mm. Easy and secure hanging or upright fixation in a cabinet or on a shelf. Screws included.



17,00
EURO

Rotwein-Glashalter 75262
2er Set, Farbe: beige-grau, Ø 86 mm
Redwine glass holder
2-piece kit, Colour: beige grey, Ø 86 mm

17,00
EURO

Rotwein-Glashalter 75263
2er Set, Farbe: lichtgrau, Ø 86 mm
Redwine glass holder
2-piece kit, Colour: light grey, Ø 86 mm

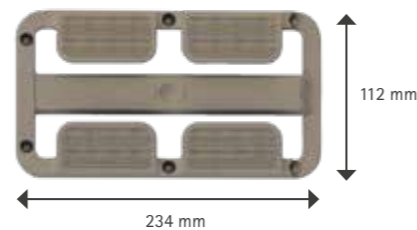

Stielglashalter

STEMWARE GLASS HOLDER

Stielglashalter zum sicheren Einschub von 2 Gläsern mit Stielfuß bis max. ca. Ø 78 mm. Sicher und einfach hängend oder aufrecht im Schrank/Regal anzubringen. Schraubenset inklusive.

Stemware glass holder for safe storage of 2 glasses with a stem base up to max. approx. Ø 78 mm. Easy and secure hanging or upright fixation in a cabinet or on a shelf. Screws included.

Stielglashalter 73728
2er Set, Farbe: beige-grau, Ø 78 mm
Stemware glass holder
2-piece kit, Colour: beige grey, Ø 78 mm

15,50
EURO

Stielglashalter 73729
2er Set, Farbe: lichtgrau, Ø 78 mm
Stemware glass holder
2-piece kit, Colour: light grey, Ø 78 mm

15,50
EURO

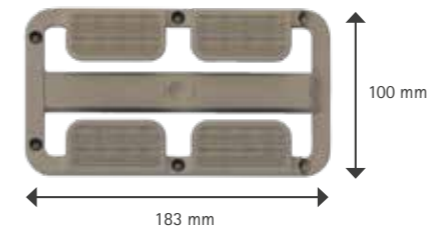

Rotwein-Glashalter

REDWINE GLASS HOLDER

Rotwein-Glashalter zum sicheren Einschub von 2 Gläsern mit Stielfuß bis max. ca. Ø 86 mm. Sicher und einfach hängend oder aufrecht im Schrank/Regal anzubringen. Schraubenset inklusive.

Redwine glass holder for safe storage of 2 glasses with a stem base up to max. approx. Ø 86 mm. Easy and secure hanging or upright fixation in a cabinet or on a shelf. Screws included.



17,00
EURO

Rotwein-Glashalter 75262
2er Set, Farbe: beige-grau, Ø 86 mm
Redwine glass holder
2-piece kit, Colour: beige grey, Ø 86 mm

17,00
EURO

Rotwein-Glashalter 75263
2er Set, Farbe: lichtgrau, Ø 86 mm
Redwine glass holder
2-piece kit, Colour: light grey, Ø 86 mm

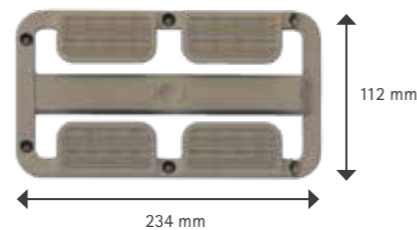

3er-Wandhaken

TRIPLE WALL HOOK

Schicker Wandhaken mit 3 mit manuellem Druck ein-/ausklappbaren Haken. Schraubenset inklusive.

Convenient wall hook with 3 separately collapsible hooks – by a simple touch. Screws included.

Wandhaken mit 3 Haken, klappbar 73736
Farbe: beige-grau
Wall hook with 3 hooks, foldable
Colour: beige grey

9,50
EURO

Wandhaken mit 3 Haken, klappbar 73737
Farbe: lichtgrau
Wall hook with 3 hooks, foldable
Colour: light grey

9,50
EURO

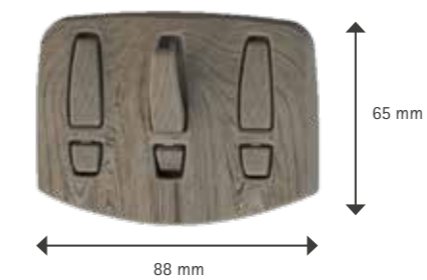

Froli® Wandhakensystem FROLI® WALL HOOK SYSTEM

Ideal für den Selbstausbau! Mit dem Wandhakensystem können Sie verschiedene Aufhängesysteme gleichzeitig nutzen. Da alle eine einheitliche Grundplatte besitzen, schieben Sie die gewünschte Aufhängvorrichtung einfach nur ein, z.B. Hakenleiste, Rundclipse oder Wandhaken. Befestigungsschrauben sind nach der Montage nicht sichtbar. Alternativ: Sikaflex-Spezialkleber.

Ideal for DIY! With the wall hook system, you can use different hanging systems at the same time. Since they all have a uniform base plate, you simply slide in the desired hanging device, e.g. hook rail, round clips or wall hook. Fastening screws are not visible after assembly. Alternatively: Sikaflex special adhesive.



Hakenleiste HOOK LEDGE

Hakenleiste aus Kunststoff und Alurohr mit 6 verschiebbaren Haken. Haken sind ohne Werkzeug abnehmbar, Alustange kann individuell gekürzt werden.

Hook ledge made of plastic and aluminium pipe with 6 moveable hooks. Hooks are demountable without tools, aluminium pipe can be shortened individually.

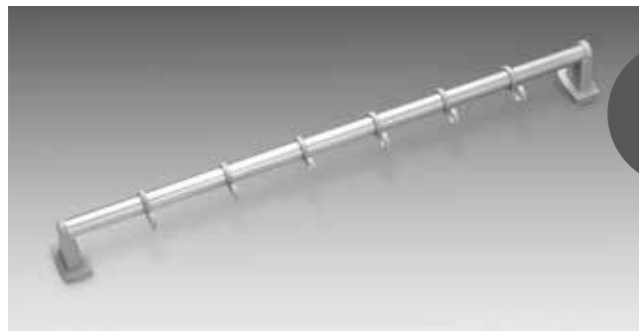

12,50
EURO

Hakenleiste, Farbe: grau 28360

Rohrdurchmesser 20 mm x Länge 600 mm
Wandabstand zum Rohr: 35 mm
Satz mit 6 x Haken
2 x Befestigungsgrundplatte
2 x Rohraufnahme (1 x rechts, 1 x links)
Hook ledge, Colour: grey
Pipe diameter 20 mm x length 600 mm
Wall distance to pipe: 35 mm
Set with 6 x hooks
2 x mounting plate
2 x pipe cavity (1 x right, 1 x left)



11,50
EURO

Hakenleiste, Farbe: grau 28359

Rohrdurchmesser 12 mm x Länge 400 mm
Satz mit 6 x Haken
2 x Befestigungsgrundplatte
2 x Rohraufnahme (1 x rechts, 1 x links)
Hook ledge, Colour: grey
Pipe diameter 12 mm x length 400 mm
Set with 6 x hooks
2 x mounting plate
2 x pipe cavity (1 x right, 1 x left)



Rundclips ROUND CLIPS

Rundclips, 2er Set, Farbe: grau 28361

für Rohre mit Ø 16 - 25 mm
Wandabstand je nach Ø ca. 15 - 20 mm
2 x Befestigungsgrundplatte
2 x Rohralterung

Round clips, 2-piece kit, Colour: grey

for pipes with Ø 16 - 25 mm
Wall distance depending on Ø
approx. 15 - 20 mm
2 x mounting plate
2 x pipe carrier

6,00
EURO



Ø 16 - 25 mm

Wandhaken, Mittel HOOKS, MEDIUM

Wandhaken, Mittel 28363

2er Set, Farbe: grau
Innendurchmesser 30 mm
2 x Befestigungsgrundplatte
2 x Hakeneinsatz

Hooks, medium, 2-piece kit, Colour: grey

Inner diameter 30 mm
2 x mounting plate
2 x hook insert

6,00
EURO



Ø 30 mm

Wandhaken, Klein HOOKS, SMALL

Wandhaken, Klein 28919

2er Set, Farbe: grau
Innendurchmesser 10 mm
2 x Befestigungsgrundplatte
2 x Hakeneinsatz

Hooks, small, 2-piece kit, Colour: grey

Inner diameter 10 mm
2 x mounting plate
2 x hook insert

6,00
EURO

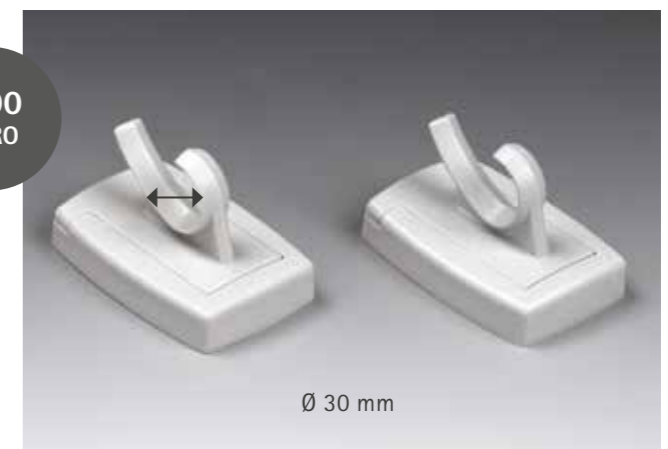

Ø 30 mm

Eckverbinder CORNER BRACKET

Universeller Eckverbinder mit Abdeckplatte. Zum Bau von Sitzbänken, Schränken, Staukästen, etc. Für Schrauben bis 4 mm.

Universal corner bracket with covering plate. For assembly of benches, cabinets, storage boxes, etc. For screws up to 4 mm.

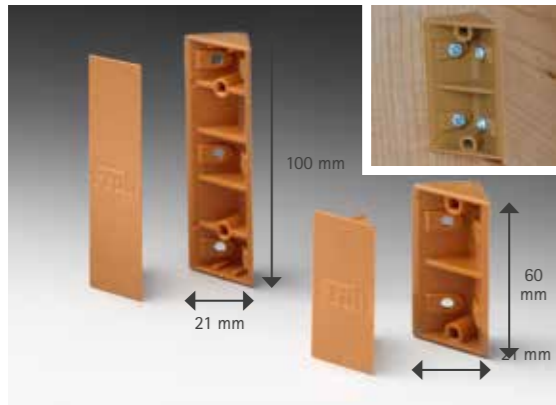

10,00
EURO

Eckverbinder 41964
6-teiliges Set, Farbe: braun
 Maß: 100 x 21 x 21 mm
Corner bracket, 6-piece kit, Colour: brown
 Dimension: 100 x 21 x 21 mm

9,00
EURO

Eckverbinder 41970
6-teiliges Set, Farbe: braun
 Maß: 60 x 21 x 21 mm
Corner bracket, 6-piece kit, Colour: brown
 Dimension: 60 x 21 x 21 mm

Rücken-Aktiv-Polster BACK-SUPPORT-CUSHION

Perfekte Belüftung und Rückenentlastung

- Für gesunde Beweglichkeit, mit eingebautem Rückentraining
- Einfach anzubringen durch praktisches Befestigungssystem
- Atmungsaktiver 3D-AirMesh-Bezug mit seitlichem Reißverschluss
- Einsatz in allen Reisefahrzeugen, auch mit Seiten-Airbag
- Geeignet auch für z. B. Bürostühle

- Optimal ventilation and relief for the back
- For healthy mobility, built-in dynamic back support
- Simple installation with convenient attachment system
- Breathable 3D AirMesh cover with side zipper
- Suitable for all vehicles, also for car seats with side airbags
- Fits also to office chairs e.g.

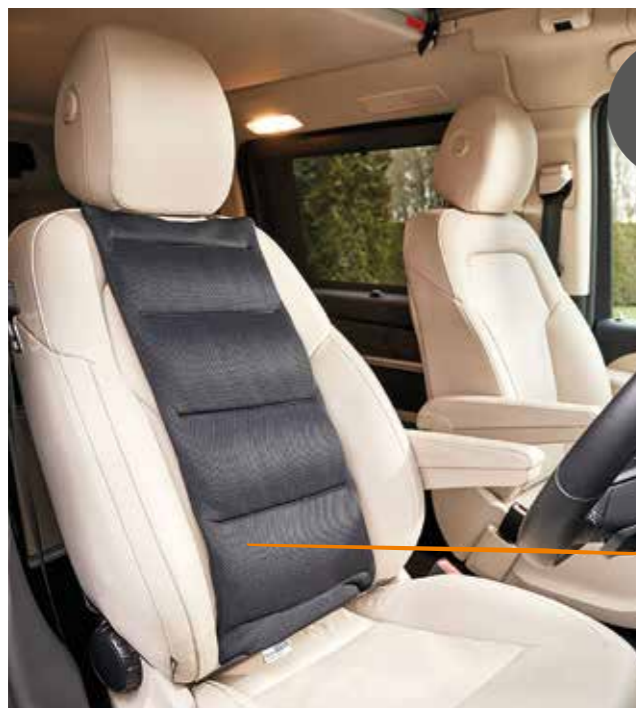

37,00
EURO

Rückenpolster 51384
mit Lamellen-Federkern
 Länge ca. 60 cm, Breite ca. 30 cm
 Farbe: schwarz
 Waschbar bis 60 °C
Backrest cushion with lamellae spring
 Length approx. 60 cm,
 Width approx. 30 cm
 Colour: black. Washable up to 60 °C

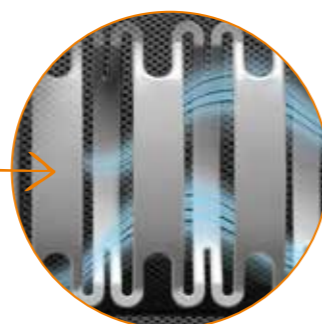

Magnettürhalter flach MAGNETIC DOOR LOW HEIGHT

NEU

Hält Türen und Klappen sicher geöffnet. Leises, gedämpftes Schließen der Magneten durch weichen Kunststoff. Schützt Tür- und Fahrzeugwand. Hohe Haltekraft von 6,4 kg. Wetter / UV-beständig.

Holds doors and flaps securely open. Quiet, damped closing of magnets due to soft plastic. Protects door and vehicle walls. High holding force of 6.4 kg. Weather / UV resistant.

Magnettürhalter flach 80757
 Farbe: grau / anthrazit, Ø ca. 80 mm,
 Höhe 14 mm, Gewicht ca. 70 g
Magnetic door low height
 Colour: grey / dark grey, Ø approx. 80 mm,
 height 14 mm, weight approx. 70 g

24,00
EURO



Alle Kunststoffteile
 100 % recyclebar. |
 All plastic parts are
 100 % recyclable.



inkl. Schraubenabdeckung |
 screw covers incl.

Bei Herzschrittmachern Abstand halten. | With pacemakers keep distance.

Magnettürhalter hoch MAGNETIC DOOR LOW HIGH

Hält Türen und Klappen sicher geöffnet. Lange Nutzungsdauer durch integrierten Federmechanismus. Besonders geeignet für Überbrückung größerer Winkel. Inkl. Winkelausgleich als zusätzliches Ausgleichselement zwischen Magnet-Türschnapper und Fahrzeugwand.

Holds doors and flaps securely open. Long life due to integrated spring mechanism. Particularly suitable for bridging larger angles. Including angle compensation as an additional compensation element between the magnetic door latch and the vehicle wall.

Magnettürhalter hoch, Farbe: weiß 29471
 Ø ca. 60 mm. Gewicht ca. 100 g
Magnetic door low height, Colour: white
 Ø approx 60 mm. Weight approx. 100 g

25,00
EURO

Magnettürhalter hoch, Farbe: schwarz . 29472
 Ø ca. 60 mm. Gewicht ca. 100 g
Magnetic door low height, Colour: black
 Ø approx 60 mm. Weight approx. 100 g

25,00
EURO



INCL.

Bei Herzschrittmachern Abstand halten. | With pacemakers keep distance.

Türschnapper DOOR RETAINER

Beim Öffnen der Reisemobiltür wird die Fahrzeugwand vor Beschädigung geschützt. Lange Nutzungsdauer durch integrierten Federmechanismus.

The door retainer can be mounted to every wall of the RV to avoid damages when opening the door. Long service life due to an integrated clip mechanism.

Türschnapper, Farbe: weiß 26110
 Gewicht ca. 53 g
 Maße ca. 95 x 50 mm
Door retainer, Colour: white
 Weight approx. 53 g
 Dimensions approx. 95 x 50 mm

7,50
EURO



Froli®-Alleshalter

FROLI®-MULTIPURPOSE HOLDER



Alleshalter-Set für die sichere Aufbewahrung von Flaschen, Gläsern, Dosen während der Fahrt. Schützt vor Bruch und hält Ordnung. Für Gegenstände mit Durchmesser von 58 - 89 mm. Variables Stecksystem. Aus 95 % Biokunststoff. 100 % recyclebar. Nachhaltige Verpackung aus 30 % Recyclingkarton.

Multipurpose holder ties up and secures storage of glasses, bottles, cans etc. Prevents breakage and sliding. Variable thanks to clicking and stacking. Ø adjustable from 58 - 89 mm. Made of 95 % bioplastic. 100 % recyclable. Sustainable package made of 30 % recycled cardboard box.



25,00
EURO

Alleshalter, Farbe: grün 80346
16 Wabenförmige Steckelemente
Multipurpose holder, Colour: green
16 flexible stacking elements,
honeycomb structure

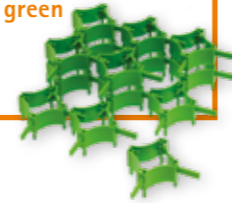

Glas- und Porzellanschutz

GLASS AND PORCELAIN SAVER

Dehnbarer Glas- und Porzellanschutz aus weichem Kunststoff-Schaummaterial. Passend für Gläser, Tassen und Flaschen in den gängigen Standardgrößen.

Elastic glass and porcelain saver made of soft plastic foam material. Suitable for glasses, cups and bottles in customary standard sizes.



6,50
EURO

Glas- und Porzellanschutz..... 60004
Set mit 6 Stück
Farbe: weiß, 6 mm stark
Glass and porcelain saver
Set with 6 pieces
Colour: white, 6 mm thick

Glas-/Tassenhalter

GLASS / CUP HOLDER

Universal Glas- / Tassenhalter aus weichem Gummikunststoff. Ideal zum Transportieren und Lagern ohne Klappern sowie Schutz vor Bruchgefahr während der Fahrt. Die Haltervertiefungen mit verschiedenen Durchmessern passen für Gläser und Tassen in den gängigen Standardgrößen.

Universal glass / cup holder of cellular natural rubber. Perfect during transport and storage – eliminates noise and protects against damage during movement. The indentations with varying diameters fit glasses and cups in customary standard sizes.



19,00
EURO

Glas-/ Tassenhalter..... 49005
Farbe: anthrazit
für bis zu 13 Gläser bzw. Tassen
Glass / cup holder
Colour: anthracite
for up to 13 glasses or cups

Glashalter

GLASS HOLDER

Glashalter aus 100 % recyclebarem Kunststoff. Passend für Gläser, Kaffeebecher und Tassen mit Ø 50 - 70 mm. Schutz vor Bruch und Klappern während der Fahrt.

Glass holder made of 100 % recyclable plastic. For glasses and cups Ø 50 - 70 mm. Prevents breakage and rattling.

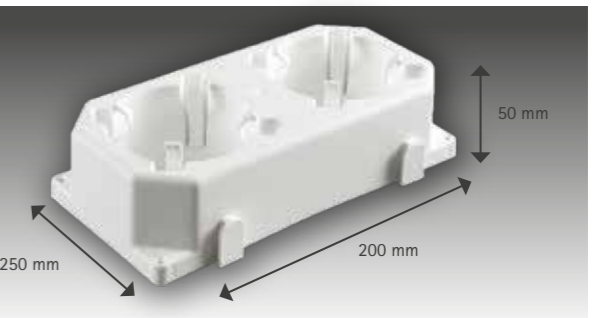

11,00
EURO

Glashalter, 2er Set 26034
Stecksystem
Glass holder, 2-piece kit
Plug-in system

Tassenhalter

CUP HOLDER

Für Trinkbehälter Ø 80 - 95 mm. Einfache Fixierung von 2 Tassen, beliebig erweiterbar durch das Stecksystem. Sorgt für sichere Lagerung und kippstabilen Stand.

For drinking vessels, Ø 80 - 95 mm. Simple fixing for 2 cups, optional expandable by the plugin system. Guarantees secure storage and ensures a stable position.

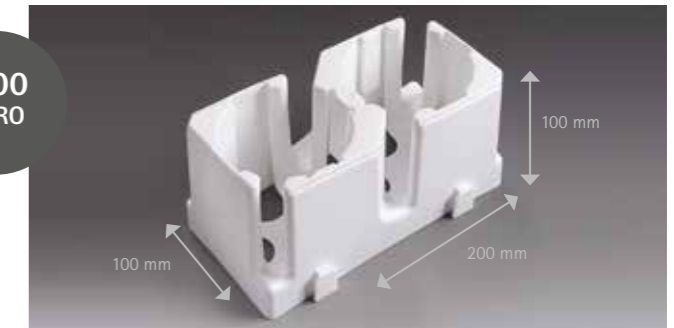

7,00
EURO

Tassenhalter, Stecksystem..... 23628
für 2 Tassen
Cup holder, Plug-in system
for 2 cups

Tellerhalter, niedrig

PLATE HOLDER, LOW

Einfache Fixierung für Teller und Untertassen mit Ø 140 - 200 mm. Einzelfächer für max. 6 Teller/ Untertassen. Kann auch als Abtropfgestell genutzt werden.

Simple fixing for plates and saucers, Ø 140 - 200 mm. Single boxes for maximum of 6 plates. Also useable as a draining rack.

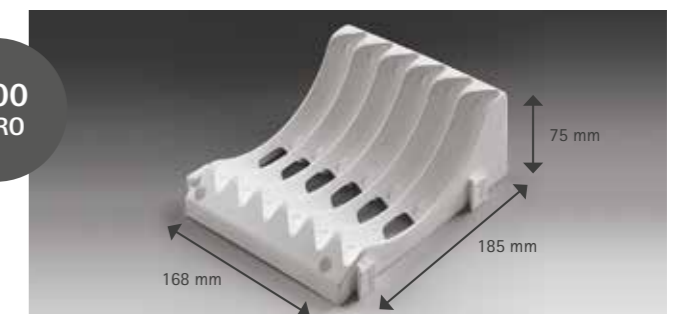

6,00
EURO

Tellerhalter, niedrig, Stecksystem 24314
für bis zu 6 Teller
Cup holder, low, Plug-in system
for up to 6 plates

Tellerhalter, hoch

PLATE HOLDER, HIGH

Einfache Fixierung für max. 6 Teller oder Untertassen von Ø 140 bis 200 mm. Maß variabel durch einsetzbare Verkleinerungsringe. Tassen- und Tellerhalter lassen sich in jeder Kombination durch das Stecksystem erweitern.

Simple fixing for max. 6 plates and saucers, Ø 140 - 200 mm. Dimensions variable by inserting a reducing plastic ring. Cup and saucer holders can also be joined together in any combination by means of the plug-in system.

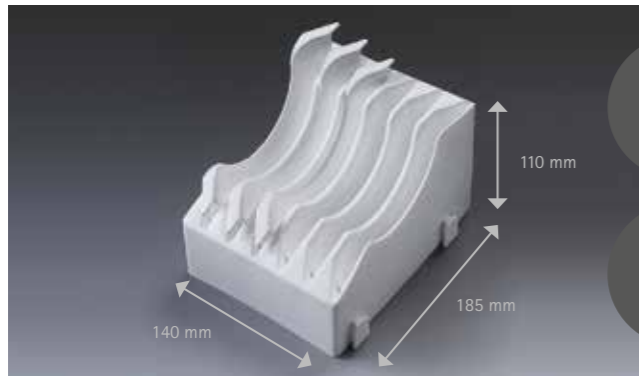

7,50
EURO

Stecksystem 23621

für bis zu 6 Teller

Plug-in system

for up to 6 plates

6,00
EURO

Zubehör für Tellerhalter 23621 23746

Verkleinerungsringe, 6-er Set

Accessory for plate holder 23621

Downsizing rings, 6-piece kit

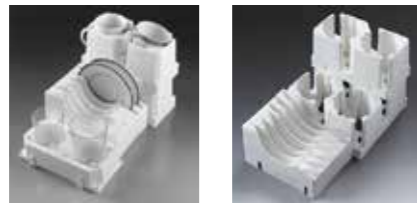

Alle Glas-/Tassen-/Tellerhalter auf S. 69 können durch das Stecksystem miteinander verbunden werden. Schützen vor Bruch und Klappern.



Glass-/cup-/plate holders on page 69 can be connected easily through plug-in-system.

Tellerhalter

PLATE HOLDER

Gewährt sichere Lagerung und kippsicheren Stand.

Guarantees secure storage and ensures a stable position.

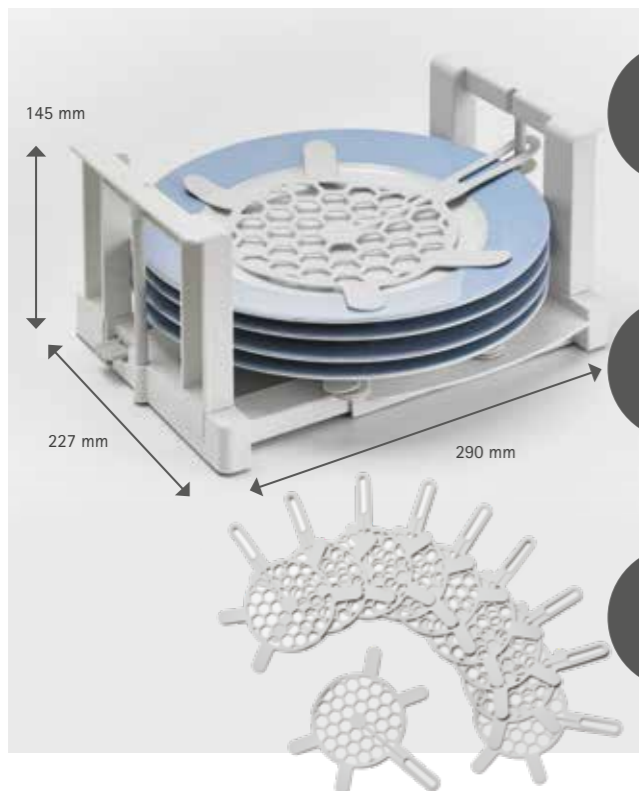

19,50
EURO

Tellerhalter für 8 Teller..... 23629

ausziehbar für Größen von Ø 200 - 300 mm mit 7 Gummimatten, Höhe ca. 145 mm

Plate holder for 8 plates, extensible for sizes Ø 200 - 300 mm with 7 rubber mats Height approx. 145 mm

18,50
EURO

Tellerhalter für 6 Teller 24712

ausziehbar für Größen von Ø 200 - 300 mm mit 5 Gummimatten Höhe ca. 120 mm

Plate holder for 6 plates, extensible for sizes Ø 200 - 300 mm with 5 rubber mats Height approx. 120 mm

9,90
EURO

Zubehör..... 24831

für Tellerhalter 23629 + 24712

Gummimatten, 10-er Set

Accessory for plate holder 23629 + 24712

Rubber mats, 10-piece kit

Depth 120 mm | Height 520 mm



FROLI®'S

#vanlife



DÜRFEN WIR VORSTELLEN:

Paula, unser VW-Bulli T2!

AUCH WIR SELBST – SIND NÄMLICH SELBSTAUSBAUER.

Erste Erfahrungen haben wir bereits Anfang der 1990er mit Reisemobilausbauten und Ausstattungen gesammelt. Unser Lieblingsstück ist jedoch Paula: Paula kam im August 2016 zu uns: Aus Anlass unseres 55-jährigen Firmenjubiläums haben wir den gut erhaltenen VW T2 Bulli aus dem Jahr 1972 und in der Firmenfarbe Orange erstanden. In einem Gewinnspiel haben wir gleich mehrere Urlaubsfahrten mit Paula verlost.



Zuvor aber hat unser Froli®-Team das Fahrzeug in liebevoller Handarbeit aus- und umgebaut. Im Gegensatz zum guten Zustand der Karosserie, musste die Innenausstattung komplett erneuert werden.



Was haben wir alles geändert? Der Dachausschnitt wurde vergrößert und mit einem neuen, von Froli® hergestellten Dachbett mit innovativer Unterfederung und super-bequemer Matratze ausgestattet. Wir haben sowohl neue Schränke als auch neue Sitzbänke und eine Küchenzeile eingebaut. Die Polsterung in traditionellem Karomuster aus englischem Wollstoff sowie die Innenverkleidung ist ebenfalls ‚Marke Eigenbau‘. In den Polstern sind Froli®-Sitzfedern aus eigener Fertigung. Und zu guter Letzt musste für das rechte Urlaubsfeeling auch eine neue Musikanlage her – damit die Beach Boys auch entsprechend klingen. Eigentlich haben wir damit einen kompletten Selbstausbau durchgeführt. Und nicht nur das Ausbauteam selbst, sondern alle bei Froli® sind nun mächtig stolz auf ihre Paula. Fehlen durften auch die Zubehörteile von Froli nicht: Froli®-Kleiderhaken, Aufhängestangen, Glashalter, Unterlegkeile und Alleshalter für die Küche – übrigens ist dieser aus Biokunststoff und mit dem Green Product Award ausgezeichnet.

Mittlerweile haben viele Fahrten mit unserem VW-Bulli stattgefunden: von Kunden, zum Kunden, zur Neueröffnung oder einem Saisonstart eines Bettenfachhandels, nach Italien, in die Niederlande und quer durch Deutschland vom Norden bis in die Alpen.

Das Froli®-Team



- FROLI® DACHBETT, SEITE 41
- FROLI® MOBIL MATRATZE (H3), SEITE 37
- FROLI® WANDHAKEN, SEITE 63
- FROLI® HAKENLEISTE, SEITE 64
- FROLI® GLASHALTER, SEITE 63
- FROLI® ALLESHALTER, SEITE 68
- FROLI® STANDARDKEILE, SEITE 50

LIEBESERKLÄRUNG AN UNSERE PAULA:

PAULA ERINNERT MICH ...:

- ... an Klaus, den Vorbesitzer – ein toller Kerl mit großem Herz für liebe Menschen und alte Autos.
- ... an unser Team bei Froli® – das mit viel Leidenschaft und Einsatz Paula zu dem gemacht hat, was sie heute ist: ein echtes Schmuckstück mit viel Froli®-DNA.
- ... an meine Kindheit. Mit Freunden meiner Eltern bin ich ganz früh im T2 Bulli hinten auf der Ladefläche los und habe dann auf Wochenmärkten Kartoffeln und Eier verkauft.
- ... an tolle Kurztrips zum See oder einfach auch nur mal zur Eisdiele. Die Seele baumeln lassen für ein paar Stunden und Kraft für neue Aufgaben tanken.
- ... an Urlaube an der Ost- und Nordsee. Ganz besonders an eine tolle Zeit in Friesland bei Sneek/Niederlande.
- ... an eine schöne Tour mit und zu Kunden in den Niederlanden und Belgien. Wir haben dort die Gespräche im Bulli geführt. Paula hat immer schnell für eine gute Atmosphäre gesorgt. Das Orange hat natürlich auch dabei geholfen ...!
- ... an die glücklichen Gewinner unserer Verlosung. So ist Paula auch mal bis zum Matterhorn gekommen.
- ... an unsere Kunden auf dem Caravan Salon und der imm Cologne. Auch unsere Partner aus Asien und Südamerika konnten sich gar nicht satt sehen an Paula und wollten sie unbedingt mitnehmen. Ein Kundenwunsch, den ich dann mal nicht erfüllen wollte :)
- ... an die Gewissheit, dass man auch noch mit und über 50 (Paula wird ja in diesem Jahr 50) rüstig und gute Dinge ist und immer wieder neue Bekanntschaften machen kann.
- ... an meine Ausbildung als Feinmechaniker. Manchmal muss man Paula halt etwas „helfen“ ...
- ... an den Flug mit Margret und Lothar nach Lettland. Dabei ist die Idee entstanden, einen T2 auf Froli-Niveau zu bringen. Toll, wie schnell wir uns bei so vielen Sachen einig sind.
- ... und an jeden, der mal mit Paula unterwegs war und dann mit leuchtenden Augen von seinen Erlebnissen erzählt hat.

Von Peter Liebing
Geschäftsführung

Froli®

MORGEN
STARTET HEUTE
NACHT.

die besten Nächte für dein Leben

Eine gute Nacht ist der Grundstein für einen erfolgreichen Tag und Lebensqualität. Im Schlaf regeneriert Ihr Körper, stärkt seine Abwehrkräfte und vitalisiert sich für einen neuen Tag. Mit unseren drei Froli® Bettssystemen finden Sie wortwörtlich im Schlaf Ihr Wohlbefinden: unsere individuellen Bettssysteme wurden mit Liebe zum Detail entwickelt. Die besten Nächte für dein Leben!

#TomorrowStartsTonight

JADE *erfrischen*

AZUR *kraft tanken*

GOLD *erholen*





Zertifiziert durch
IGR
 Institut für Gesundheit
 und Ergonomie
 www.igr-ev.de

JADE

heute Nacht für morgen erfrischen

Das Froli® Bettssystem für den Frische-Kick am Morgen.



Unsere Froli® Bettssysteme und Matratzen können auch in vorhandene Bettrahmen eingelegt werden.

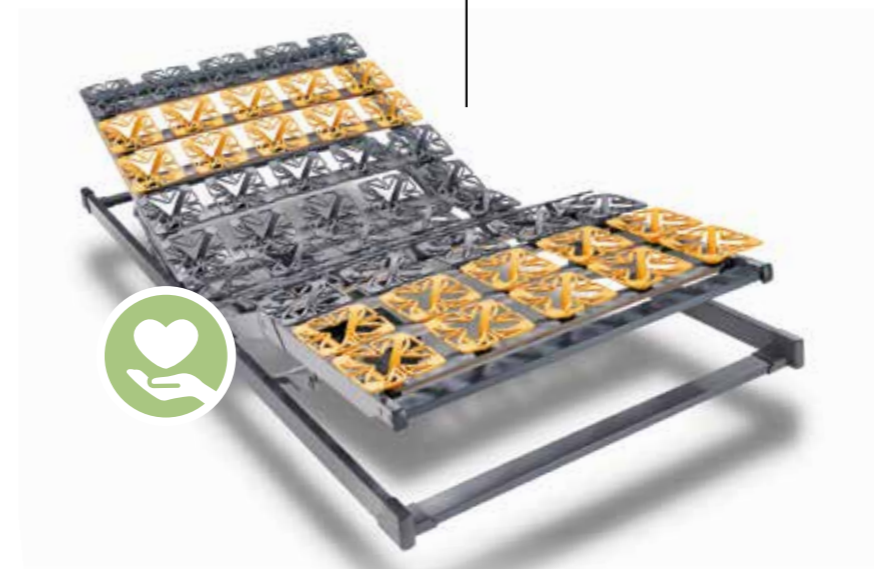
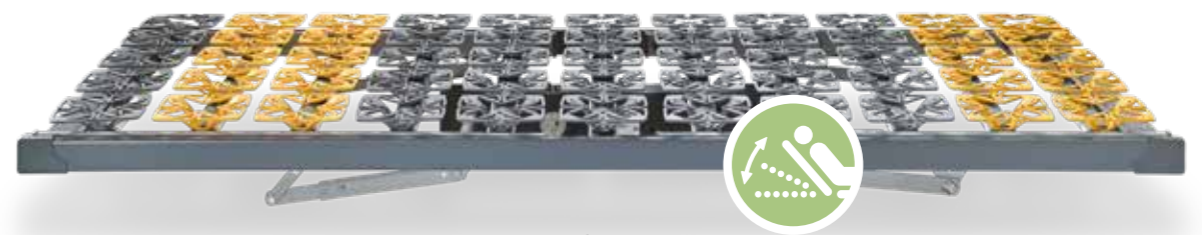

YouTube - Jade



Bettssystem Jade

Froli® Jade Matratze mit tiefen Schaumeinschnitten für hohe Elastizität. Einzigartig sind die innenliegenden Komfortlamellen für Bequemlichkeit und gesunde Belüftung. Super-weicher hochwertiger Bezug, waschbar. Matratze optional in 3 Härtegraden. Höhe: 20 cm. **Froli® Jade Unterfederung** mit druckentlastenden Federelementen in verschiedenen Härten: Grau: medium. Gelb: soft. Mit rotem Härtekreuz: individuell fester. Optional mit Kopf-/Fuß-/Motorverstellung.

Froli® Jade mattress with deep foam incisions for high elasticity. The internal comfort slats for comfort and healthy ventilation are unique. Super soft high quality cover, washable. Mattress optionally in 3 degrees of hardness. Height: 20cm. **Froli® Jade spring base** with pressure-relieving spring elements in different hardnesses: grey: medium. Yellow: soft. With red hardness cross: individually firmer. Optionally with head/foot/motor adjustment.



Internationale Schutzrechte. Sonderausführungen auf Anfrage. Technische und farbliche Änderungen möglich.
 International industrial property rights. Special versions on request. Subject to technical amendments and colour adjustments.

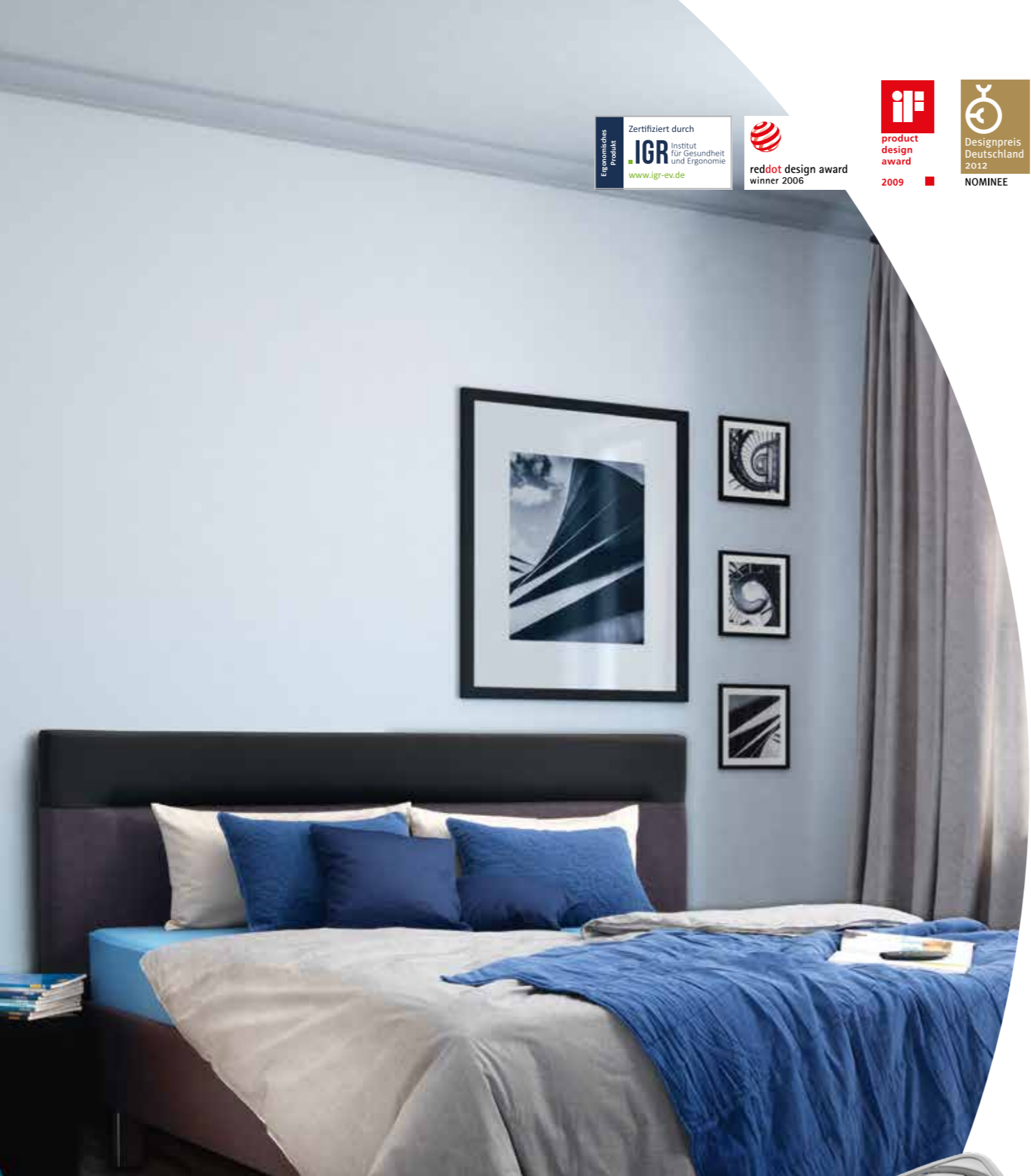

Zertifiziert durch
IGR Institut für Gesundheit und Ergonomie
 www.igr-ev.de

reddot design award
 winner 2006

product design award
 2009

Designpreis Deutschland 2012
 NOMINEE

AZUR

heute Nacht für morgen Kraft tanken

Das Froli® Bettssystem für Aktive, die ihre Kraft aus dem Schlaf schöpfen.



Unsere Froli® Bettssysteme und Matratzen können auch in vorhandene Bettrahmen eingelegt werden.

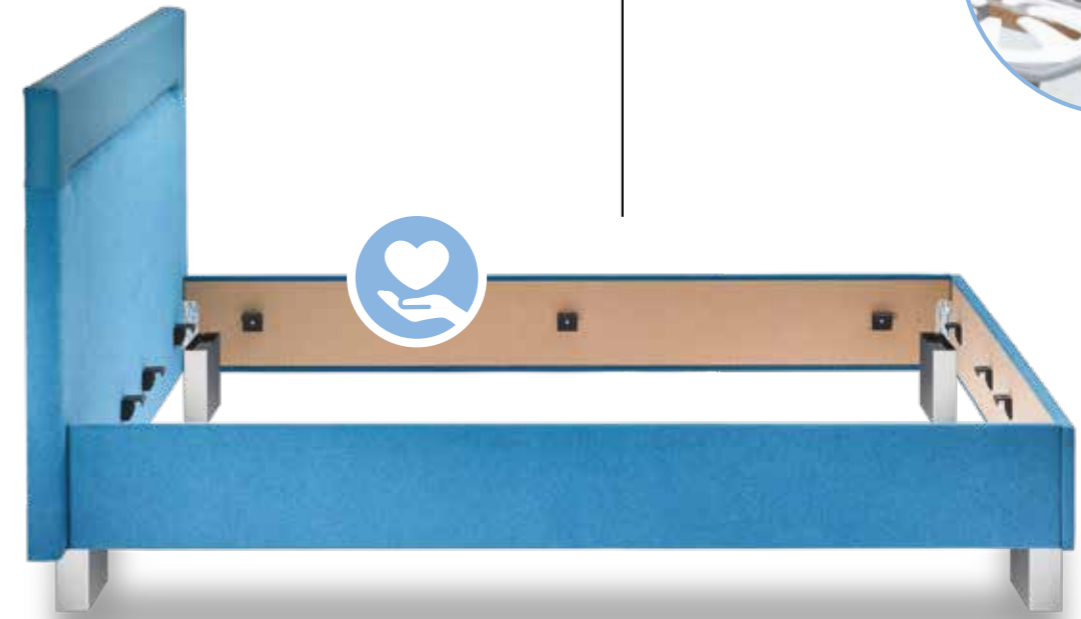
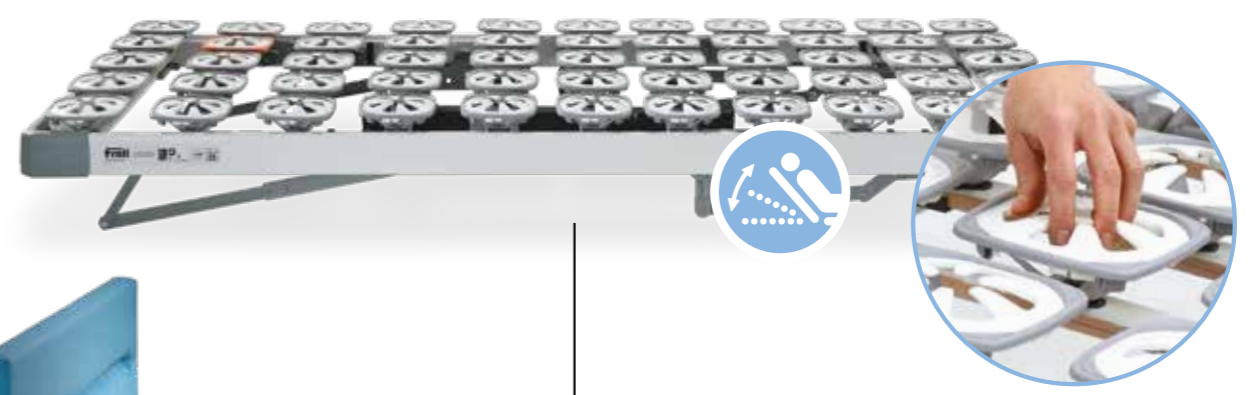

YouTube - Azur



Bettssystem Azur

Froli® Azur Matratze der dreifache Aufbau – oben und unten Latex- und mittig Kaltschaum – sorgt für höchsten Komfort, innenliegende Komfortlamellen für gesunde Belüftung. Super-weicher hochwertiger Bezug, waschbar. Matratze optional in 3 Härtegraden. Höhe: 23 cm. **Froli® Azur Unterfederung:** Hochwertige Unterfederung, bei der Sie jedes Federelement durch Drehen in drei Härten verstellen und so jederzeit auf Ihre individuellen Bedürfnisse einstellen können. Optional mit Kopf-/Fuß-/Motorverstellung. Stoff-/Lederoptik-Bettkästen.

Froli® Azur mattress the triple structure – latex on top and bottom and cold foam in the middle – ensures maximum comfort, internal comfort slats for healthy ventilation. Super soft high quality cover, washable. Mattress optionally in 3 degrees of hardness. Height: 23cm. **Froli® Azur spring base:** High-quality spring base, with which you can adjust each spring element to three levels of firmness by turning it and thus adjust it to your individual needs at any time. Optionally with head/foot/motor adjustment. Fabric/leather look bed drawers.



Internationale Schutzrechte. Sonderausführungen auf Anfrage. Technische und farbliche Änderungen möglich.
 International industrial property rights. Special versions on request. Subject to technical amendments and colour adjustments.



Zertifiziert durch
IGR Institut für Gesundheit und Ergonomie
 www.igr-ev.de

GERMAN DESIGN AWARD NOMINEE 2018

reddot award 2017 winner

GOLD

heute Nacht für morgen erholen

Das Froli® Bettsystem für die Rundum-Erholung von Körper, Geist und Seele.



Unsere Froli® Bettsysteme und Matratzen können auch in vorhandene Bettrahmen eingelegt werden.

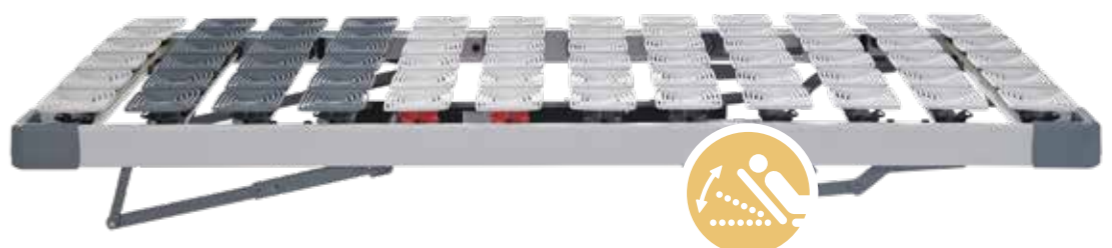

YouTube - Gold



Bettssystem Gold

Froli® Gold Matratze: Unser Premiumsystem. Super-bequeme, hoch-anpassungsfähige Matratze mit aufwändigem Würfelschnitt und in den Matratzenkern eingelegten Federelementen. Optimale Belüftung durch die Federn sowie dem umlaufenden Klimabezug. Super-Softer hochwertiger Bezug. Matratze optional in 3 Härtegraden. Höhe: 23 cm. **Froli® Gold Unterfederung** mit anpassungsfähigen Froli-Federelementen in 5 Härtezonen voreingestellt und jederzeit auf Ihre individuellen Bedürfnisse nachträglich einstellbar. Optional mit Kopf-/Fuß-/Motorverstellung. Stoff-/Lederoptik-Bettkästen.

Froli® Gold mattress: Our premium system. Ultimate comfort, highly adaptable mattress with elaborate cube cut and spring elements inserted in the mattress core. Optimum ventilation through the springs and the all-round climate cover. Super soft high quality cover. Mattress optionally in 3 degrees of hardness. Height: 23 cm. **Froli® Gold spring base** with adaptable Froli spring elements preset in 5 hardness zones and subsequently adjustable to your individual needs at any time. Optionally with head/foot/motor adjustment. Fabric/leather look bed drawers.



Internationale Schutzrechte. Sonderausführungen auf Anfrage. Technische und farbliche Änderungen möglich.
 International industrial property rights. Special versions on request. Subject to technical amendments and colour adjustments.

RELAX + MOVE

FROLI®-KLAPPBETT

Ein Klappbett, komplett mit Matratze und patentierter Froli®-Unterfederung, bestehend aus hochflexiblen Federelementen, die den Körper spürbar von Druck entlasten und gleichzeitig gesunden Komfort und ein optimales Schlafklima bieten.

Schnell zu transportieren, auf leichtgängigen 360°-schwenkbaren Rollen und im Handumdrehen ausgeklappt, ist relax + move ideal auch auf kleinem Raum einsetzbar. Die stabilen Stege bilden auseinandergeklappt die robusten Bettfüße.

Besondere Vorteile sind zudem das geringe Gewicht von nur 39,5 kg (inkl. Matratze) und die hochwertige Materialkombination aus stabilem Aluminiumrahmen und edlem Buchenschichtholz.

- inkl. Schonbezug
- Maße: 90 x 200 cm

COMFORTABLE FOLDING BED

A folding bed with mattress and patented Froli® spring foundation consisting of high-flexible spring elements. The spring elements noticeably relieve the body from pressure whilst providing healthy comfort and an optimal sleeping climate.

Quickly transported with its smooth running 360° castors and folded out at the flick of a wrist relax + move is also ideal for use in small spaces. Unfolded, the stable support jacks form robust bed legs.

In addition further advantages are its low weight of only 39.5 kg (mattress included) and the high-quality material combination of a sturdy aluminium frame and luxury laminated beech wood.

- Slip-cover incl.
- Size: 90 x 200 cm



Lieferung mit Matratze
Delivery with mattress



RELAX + FOLD

FROLI®-KLAPPBETT

EIN VIELFACH PRÄMIERTES KLAPPBETT MIT DEM EINSATZ IN WELTKLASSEHOTELS

Punktuell unterfedert mit flexiblen Kunststoffelementen passt es sich den 4 Körperzonen individuell an. Eine weiche Schulterzone entlastet Halswirbel und den Schulter-/Nackengebiet.

Der Härtegrad kann optional mit Spannkreuzen um 50 % erhöht werden. Die Kopfeigung ist individuell einstellbar. Das Bett ist mit einer durchgängigen, 11 cm hohen Kaltschaummatratze ausgestattet.

- Maße: 90 x 200 cm
- Höhe aufgeklappt mit Matratze: 42 cm
- Zusammengeklappt ca. 49 x 103 x 108 cm
- Farbe: Nussbaum gebeizt / altweiß lackiert

COMFORTABLE FOLDING

AN AWARD WINNING FOLDING BED USED IN WORLD CLASS HOTELS

It is individually sprung with flexible plastic elements and adapts to the 4 body zones. A soft shoulder zone relieves the cervical vertebrae and the shoulder area.

The degree of hardness can optionally be increased by 50 % with clamping crosses. The head tilt is individually adjustable. The bed is equipped with a continuous, 11 cm high cold foam mattress.

- Dimensions: 90 x 200 cm
- Unfolded height with mattress: 42 cm
- Folded approx. 49 x 103 x 108 cm
- Color: stained walnut / painted off-white



Lieferung mit Matratze
Delivery with mattress



ADVENTURE STARTS WITH FROLI®

Schloss Holte-Stukenbrock

SCHÖNE NATUR UND VIELE SEHENSWÜRDIGKEITEN



Entdecken Sie die Umgebung des Holter Waldes mit der tausendjährigen Eiche oder die Weite der grünen Landschaft rund um Schloß Holte. In Bielefeld im Tierpark Olderdissen finden Sie die Tiere unserer Heimat und im Safari-Park Stukenbrock die Exoten der weiten Welt. Mit dem Rad gut zu erreichen sind die Quellen der Ems in Stukenbrock-Senne, bei denen Sie einen Eindruck über den einzigartigen Naturraum der Senne erhalten. Im Lippischen Freilichtmuseum in Detmold werden Ihnen alte Bauernhöfe und Häuser, eingebunden in eine wunderschöne Natur gezeigt. Nicht weit davon können Sie das Naturschauspiel der Externsteine erleben. Unweit der Externsteine befindet sich auch das Hermannsdenkmal.

-  Kur- und Heilbad, Wellness
-  Ausgewiesene Wanderwege
-  Interessante Fahrradrouten
-  Kajak- und anderer Wassersport
-  Ausgewiesener Stellplatz für Reisemobile



WERKSVERKAUF

In unseren Ausstellungs- und Verkaufsräumen können Sie unsere Produkte direkt erleben – vom praktischen Reisemobilzubehör über Matratzen und Unterfederungen bis zum Premium-Bettssystem für Zuhause. Für die persönliche Beratung möchten wir uns Zeit für Sie nehmen und bitten um eine telefonische Terminabsprache.



-  Telefon +49 5207 95 00-0
-  Liemker Straße 27
33758 Schloß Holte-Stukenbrock

Öffnungszeiten

Mo. – Do. 8:30 – 16:00 Uhr
Fr. 8:30 – 13:00 Uhr

FACTORY OUTLET

In our show rooms, you can experience our products at first hand – from practical RV accessories to mattresses and foundations to premium bed systems for use at home. To assure the best possible service, we ask you to arrange an appointment by phone.

-  Phone +49 5207 95 00-0
-  Liemker Straße 27
33758 Schloß Holte-Stukenbrock, Germany

Opening hours:

Mon – Thu: 8:30 a.m. – 8:00 p.m.
Fri: 8:30 a.m. – 1:00 p.m.

explore now



FROLI® ONLINE-SHOP

Alle Froli® Caravan Produkte und Bettssysteme für Zu Hause können Sie bequem online bestellen. Wir haben unsere Artikel jeweils mit Produktansicht, Detailbeschreibung und den entsprechenden Preisangaben aufgeführt. Zahlung auf Rechnung und per PayPal möglich.

FROLI® ONLINE-SHOP

All Froli® Caravan products and bed systems for your home can be ordered comfortable online. We specified our articles in each case with product views, detailed descriptions and the appropriate quotations. We offer payment options via invoice and PayPal.



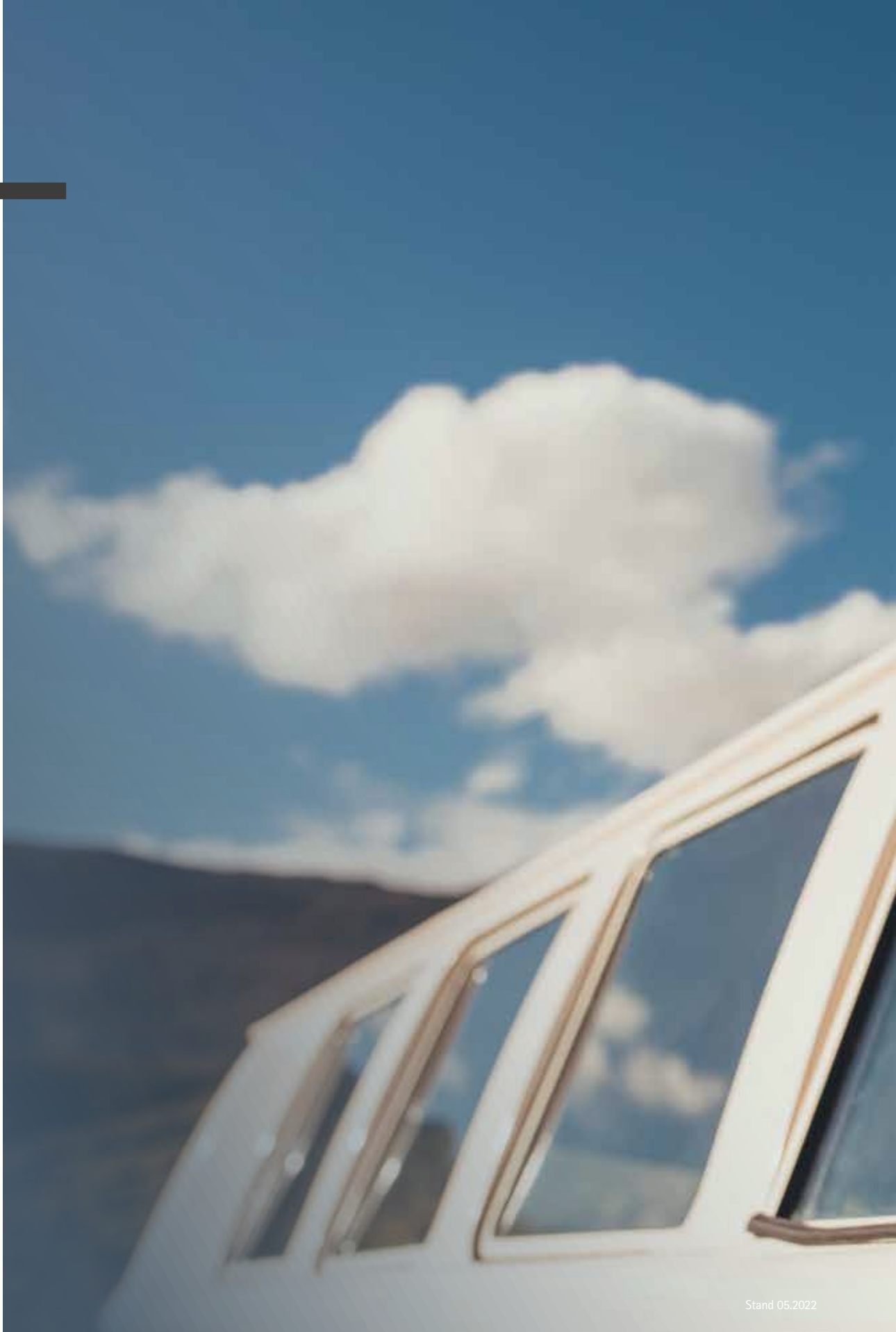

Zum Schutz unserer
Umwelt haben wir diese
Broschüre klimaneutral
und FSC-zertifiziert
gedruckt.



Stand 05.2022



Froli® GmbH + Co. KG | Liemker Straße 27 | 33758 Schloß Holte-Stukenbrock – Germany
Telefon +49 5207 95 00-0 | Telefax +49 5207 95 00-61 | E-Mail: froli@froli.com
www.froli.com | www.froli.com/shop |  Froli |  froli_official
